

МІНІСТЕРСТВО ОСВІТИ І НАУКИ УКРАЇНИ

ОДЕСЬКА ДЕРЖАВНА АКАДЕМІЯ БУДІВНИЦТВА ТА АРХІТЕКТУРИ

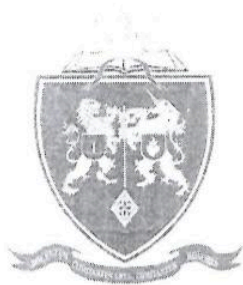

ЗАТВЕРДЖЕНО

Ректор академії

«04» _____ А. Ковров
2023 року

ОСВІТНЬО-ПРОФЕСІЙНА ПРОГРАМА

Транспортні технології
(на автомобільному транспорті)
першого (бакалаврського) рівня вищої освіти
за спеціальністю 275 Транспортні технології
(на автомобільному транспорті)
галузі знань 27 Транспорт
Кваліфікація: бакалавр з транспортних технологій
(на автомобільному транспорті)

СХВАЛЕНО

Вченою радою Одеської державної академії
будівництва та архітектури
протокол № 8 від «04» травня 2023 року

ОДЕСА – 2023

ПЕРЕДМОВА

1. РОЗРОБЛЕНО

Освітньо-професійну програму Транспортні технології (на автомобільному транспорті) розроблено згідно зі Стандартом вищої освіти першого (бакалаврського) рівня вищої освіти галузі знань 27 Транспорт спеціальності 275 Транспортні технології (за видами), що затверджений та введений в дію Наказом Міністерства освіти і науки України №1171 від 29.10.2018 року, робочою групою Одеської державної академії будівництва та архітектури у складі:

Волобуєва Тетяна Вячеславівна	канд.техн.наук, доцент кафедри машинобудування, гарант освітньої програми
Бондаренко Андрій Єгорович	канд.техн.наук, доцент, завідувач кафедрою машинобудування
Мінаков Віталій Михайлович	канд.екон.наук, доцент кафедри машинобудування
Іванов Дмитро Іванович	заступник директора ТОВ Будівельна компанія Ескадор, м. Одеса, стейкхолдер від роботодавців
Драченко Дар'я Вячеславівна	здобувач вищої освіти за освітньо-професійною програмою Транспортні технології (на автомобільному транспорті)
Павлюк Євгенія Михайлівна	здобувач вищої освіти за освітньо-професійною програмою Транспортні технології (на автомобільному транспорті)

2. ЗАТВЕРДЖЕНО ТА НАДАНО ЧИННОСТІ

Вченою радою Одеської державної академії будівництва та архітектури, протокол №8 від «04» травня 2023 року

3. ВВЕДЕНО в дію з 01 вересня 2023 року

на заміну Освітньо-професійної програми Транспортні технології (на автомобільному транспорті) спеціальності 275 Транспортні технології (на автомобільному транспорті) для першого (бакалаврського) рівня вищої освіти, що затверджена Вченою радою Академії 02 червня 2022 року, протокол № 8.

4. ВІДОМОСТІ ЩОДО АКРЕДИТАЦІЇ

Акредитацію освітньої програми заплановано на 2023-2024 навчальний рік. Рішення Національного агентства із забезпечення якості вищої освіти про умовну (відкладену) акредитацію № 10(15) від 21.06.2022 року.

**1. Профіль освітньо-професійної програми
Транспортні технології (на автомобільному транспорті)**

1 - Загальна інформація	
Повна назва закладу вищої освіти та структурного підрозділу	Одеська державна академія будівництва та архітектури, Інститут гідротехнічного будівництва та цивільної інженерії, кафедра машинобудування
Рівень вищої освіти	Перший (бакалаврський)
Ступінь вищої освіти та назва кваліфікації мовою оригіналу	Бакалавр з транспортних технологій (на автомобільному транспорті)
Офіційна назва освітньої програми	Освітньо-професійна програма Транспортні технології (на автомобільному транспорті)
Тип диплому та обсяг освітньої програми	Диплом бакалавра, одиничний. Обсяг освітньо-професійної програми підготовки бакалавра на базі повної загальної середньої освіти становить 240 кредитів ЄКТС. На базі ступеня «молодший бакалавр» (освітньо-кваліфікаційного рівня «молодший спеціаліст») заклад вищої освіти має право визнати та перезарахувати не більше ніж 120 кредитів ЄКТС, отриманих в межах попередньої освітньої програми підготовки молодшого бакалавра (молодшого спеціаліста) за спеціальностями галузі знань 27 – Транспорт. На основі ступеня «фаховий молодший бакалавр» заклад вищої освіти має право визнати та перезарахувати не більше ніж 60 кредитів ЄКТС, отриманих за попередньою освітньою програмою фахової передвищої освіти.
Наявність акредитації	Умовна (відкладена) акредитація № 10(15) від 21.06.2022 р. https://registry.naq.gov.ua/#/op/48579 Термін дії 21.06.2023 р.
Цикл / рівень	НРК України – 6 рівень, FQ-EHEA – перший цикл, EQF-LLL – 6 рівень

Передумови	Повна загальна середня освіта, ступінь молодшого бакалавра, фахового молодшого бакалавра або освітньо-кваліфікаційний рівень молодшого спеціаліста згідно з правилами прийому на поточний рік
Мова викладання	Українська
Термін дії освітньої програми	До введення в дію наступної редакції
Інтернет - адреса постійного розміщення опису освітньої програми	https://odaba.edu.ua/academy/educational-activities/opp-transport-tech
2 - Мета освітньої програми	
Підготовка фахівців, здатних розв'язувати складні спеціалізовані задачі з організації перевезень і управління на автомобільному транспорті для потреб будівельних та інших підприємств, що здатні забезпечувати розробку, впровадження і розвиток транспортних технологій	
3 - Характеристика освітньої програми	
Предметна область (галузь знань, спеціальність, спеціалізація)	Галузь знань 27 Транспорт Спеціальність 275 Транспортні технології (на автомобільному транспорті)
Опис предметної області	<p><i>Об'єкт:</i> системи транспортного обслуговування споживачів транспортних послуг (пасажирський та вантажний транспорт); технології перевезення вантажів і пасажирів автомобільним транспортом в змішаних сполученнях; оцінка ефективності пасажирських і вантажних автотранспортних систем.</p> <p><i>Цілі навчання:</i> підготовка фахівців, здатних розв'язувати складні спеціалізовані задачі та вирішувати практичні проблеми у галузі транспорту з використанням теорій та методів сучасної науки та з врахуванням комплексності та невизначеності умов функціонування транспортних систем.</p> <p><i>Теоретичний зміст предметної області:</i> поняття, методи, концепції, принципи виконання теоретичних і практичних робіт; та їх використання для пояснення закономірностей та прогнозування результатів функціонування транспортних технологій</p>

	<p><i>Методи, методики, технології:</i></p> <ul style="list-style-type: none"> – формалізовані та якісні методи системного аналізу; – методи дослідження операцій, математичного та імітаційного моделювання, графічного, аналітичного та статистичного аналізу; – методики розв’язування формалізованих задач, алгоритм транспортних процесів; – технології обслуговування пасажирів, вантажу та пошти на видах транспорту; – технології застосування видів транспорту в галузях економіки. <p><i>Інструменти та обладнання:</i> сукупність пристроїв, приладів та інформаційних систем для функціонування транспортної галузі</p>
Орієнтація освітньої програми	Професійна, з урахуванням сучасних методів та вимог з підготовки фахівців в галузі транспортних технологій
Основний фокус освітньої програми та спеціалізації	<p>Вища освіта в галузі 27 Транспорт за спеціальністю Транспортні технології (на автомобільному транспорті), ОПП Транспортні технології (на автомобільному транспорті).</p> <p>Ключові слова: транспортні технології, транспорт, вантажні перевезення, пасажирські перевезення, логістика, транспортні операції, складські операції, митні операції, автотранспортні послуги, експлуатація автотранспортних засобів, ресурсозберігаючі технології, собівартість перевезення, транспортні витрати</p>
Особливості програми	<p>Програма спрямована на підготовку фахівців в галузі транспортних технологій, здатних застосовувати отримані знання в організації, плануванні та управлінні автомобільними перевезеннями вантажів та пасажирів в межах України та у міжнародному сполученні.</p> <p>Програма охоплює дисципліни, що передбачають поєднання теоретичних аспектів із практичними прикладами майбутньої діяльності, що дозволяє здобувачам набути необхідних навичок для підготовки професійного фахівця у сфері транспортні технології та з урахуванням можливості подальшої науково-дослідницької діяльності.</p> <p>Під час проходження навчальної та професійної практик здобувачі мають можливість тісно співпрацювати з</p>

	<p>майбутніми роботодавцями. Внаслідок постійних змін у сучасних транспортних технологіях і системах, склад програми може оновлюватися, що дозволяє враховувати сучасні тенденції розвитку спеціальності.</p>
<p>4 - Придатність випускників до працевлаштування та подальшого навчання</p>	
<p>Придатність до працевлаштування</p>	<p>Випускник з професійною кваліфікацією «Бакалавр з транспортних технологій» може бути працевлаштований на підприємствах будь-якої організаційно-правової форми та будь-якого виду економічної діяльності.</p> <p>Бакалавр з транспортних технологій здатний виконувати професійні роботи й обіймати посади відповідно до Національного класифікатору професій України «Класифікатор професій» ДК 003:2010 (зі змінами та доповненнями):</p> <p>3111 Технік-технолог 3118 Технік-конструктор 3119 Диспетчер, 3119 Диспетчер автомобільного транспорту, 3119 Диспетчер з міжнародних перевезень; 3119 Диспетчер служби перевезень, 3119 Інструктор з експлуатаційних, виробничо-технічних та організаційних питань, 3119 Стажист-дослідник, 3119 Технік, 3119 Технік з аварійно-рятувальних робіт, 3119 Технік з нормування праці, 3119 Технік з обліку, 3119 Технік з підготовки виробництва, 3119 Технік з підготовки технічної документації, 3119 Технік з планування; 3119 Технік з праці, 3119 Технік із стандартизації, 3119 Технолог, 3119 Фахівець з технічної експертизи, 3119 Хронометражист, 3119 Черговий оперативний, 3119 Черговий по депо рухомого складу 3139 Фахівець з автотехнічної експертизи 3144 Диспетчер-інструктор 3145 Інженер-інспектор з контролю за використанням палива, 3145 Технік-інспектор з контролю за використанням палива 3152 Диспетчер-інспектор, 3152 Інженер з безпеки руху, 3152 Інженер-інспектор, 3152 Інспектор з експлуатаційних, виробничо-технічних та організаційних питань, 3152 Інспектор з охорони праці; 3152 Інспектор шляховий, 3152 Ревізор автомобільного транспорту, 3152 Ревізор з безпеки руху</p>

	<p>3340 Педагог професійного навчання 3422 Агент із замовлень населення на перевезення, 3422 Адміністратор пасажирської служби, 3422 Експедитор транспортний 3439 Інженер-інспектор, 3439 Інспектор-ревізор, 3439 Інструктор</p>
Подальше навчання	Можливість навчання за програмою другого (магістерського) рівня вищої освіти. Набуття додаткових кваліфікацій в системі післядипломної освіти.
5 - Викладання та оцінювання	
Викладання та навчання	<p>Підходи, що використовуються у викладанні, містять методи та технології сучасного навчання, передбачені освітньою програмою, а саме: студенто-центроване навчання, самонавчання, проблемно-орієнтоване навчання, самостійну роботу студентів, у тому числі виконання індивідуальних завдань: курсових проєктів, курсових робіт, розрахунково-графічних робіт, контрольних робіт; професійну практику.</p> <p>Основними методами навчання є пояснювально-ілюстративний, метод проблемного викладення, дослідницький, метод наочності.</p> <p>Методи навчання імплементуються в освітній процес відповідно до рівня вищої освіти, спеціальності та цілей освітньої програми з урахуванням Місії та цілей освітньої діяльності та Стратегії розвитку Одеської державної академії будівництва та архітектури.</p> <p>Формування соціальних навичок (soft skills) здобувачів відбувається через вивчення ними компонентів як загальних, так і фахових; участь у конференціях з доповідями; олімпіадах, конкурсах студентських наукових робіт, практичній підготовці, академічній мобільності, культурно-масовій і спортивній діяльності; інших заходах, які зумовлені цілями програми, зокрема подальшою професійною діяльністю випускника програми.</p> <p>Загальну організацію з питань міжнародного співробітництва та зовнішньоекономічної діяльності покладено на відділ міжнародних зв'язків.</p> <p>Для здобувачів вищої освіти, що навчаються за освітньо-професійною програмою, забезпечено:</p> <ul style="list-style-type: none"> – освітню підтримку в контексті питань, що

	<p>безпосередньо стосуються організації навчання і викладання, зокрема роботу деканатів, відділів з організації освітнього процесу, інших допоміжних підрозділів академії та їх взаємодії зі здобувачами;</p> <ul style="list-style-type: none"> – консультативну та соціальну підтримку у відповідних сферах (консультування з приводу працевлаштування, психологічна підтримка і т. ін.); – організаційно-інформаційну підтримку у взаємовідносинах здобувачів з Академією з адміністративних питань (отримання інформації, довідок, підтверджень и т.п.); – інформаційну взаємодію здобувачів вищої освіти з освітніх і позанавчальних питань, у тому числі наявність відповідної інформації у вільному доступі (розклад, консультації, інша інформація на офіційному веб-сайті Академії). <p>Викладання проводиться у вигляді: лекцій, лекцій-презентацій з використанням інформаційно-комунікаційних технологій, практичних занять, практичної підготовки, самостійного навчання на основі сучасної наукової та методичної літератури та консультацій викладачів.</p> <p>Також організована можливість навчання і викладання з використанням технологій дистанційного навчання (у тому числі Google Workspace, Moodle).</p>
<p>Методи оцінювання</p>	<p>Система оцінювання якості освоєння освітньо-професійної програми включає: поточний та підсумковий (семестровий) контроль, атестацію.</p> <p>Поточний контроль здійснюється на практичних заняттях (усне або письмове опитування, експрес-контроль, виступи здобувачів при обговоренні питань, контрольні роботи, тестовий контроль, презентації тощо).</p> <p>Підсумковий контроль проводиться у формі екзамену або заліку, захисту курсових проєктів (робіт), захисту звітів з практики.</p> <p>Атестація здійснюється у формі єдиного державного кваліфікаційного іспиту та публічного захисту (демонстрації) кваліфікаційної роботи.</p> <p>Єдиний державний кваліфікаційний іспит передбачає оцінювання досягнень результатів навчання, визначеним цим стандартом та освітньою програмою з урахуванням особливостей функціонування автомобільного</p>

	<p>транспорту.</p> <p>Навчальні досягнення здобувачів вищої освіти оцінюють за 100-бальною шкалою та шкалою ЄКТС.</p>
6 - Програмні компетентності	
Інтегральна компетентність (ІК)	Здатність розв'язувати складні спеціалізовані задачі та вирішувати практичні проблеми у галузі транспорту з використанням теорій та методів сучасної транспортної науки на основі системного підходу та з урахуванням комплексності та невизначеності умов функціонування транспортних систем.
Загальні компетентності (ЗК)	<p>ЗК1. Здатність реалізувати свої права і обов'язки як члена суспільства, усвідомлювати цінності громадянського (вільного демократичного) суспільства та необхідність його сталого розвитку, верховенства права, прав і свобод людини і громадянина в Україні.</p> <p>ЗК2. Здатність зберігати та примножувати моральні, культурні, наукові цінності і досягнення суспільства на основі розуміння історії та закономірностей розвитку предметної області, її місця у загальній системі знань про природу і суспільство та у розвитку суспільства, техніки і технологій, використовувати різні види та форми рухової активності для активного відпочинку та ведення здорового способу життя.</p> <p>ЗК3. Здатність спілкуватися державною мовою як усно, так і письмово.</p> <p>ЗК4. Здатність спілкуватися іноземною мовою.</p> <p>ЗК5. Навики використання інформаційних і комунікаційних технологій.</p> <p>ЗК6. Здатність проведення досліджень на відповідному рівні.</p> <p>ЗК7. Здатність генерувати нові ідеї (креативність).</p> <p>ЗК8. Здатність розробляти та управляти проектами.</p> <p>ЗК9. Навики здійснення безпечної діяльності.</p> <p>ЗК10. Прагнення до збереження навколишнього середовища.</p> <p>ЗК11. Здатність працювати автономно та в команді.</p> <p>ЗК12. Знання та розуміння предметної області та розуміння професійної діяльності.</p> <p>ЗК13. Здатність до абстрактного мислення, аналізу та синтезу</p>

<p>Спеціальні (фахові) компетентності за спеціальністю (ФК)</p>	<p>ФК1. Здатність аналізувати та прогнозувати параметри і показники функціонування транспортних систем та технологій з урахуванням впливу зовнішнього середовища.</p> <p>ФК2. Здатність організації та управлінню навантажувально-розвантажувальними роботами та складськими операціями на транспорті.</p> <p>ФК3. Здатність організовувати та управляти перевезенням вантажів (на автомобільному транспорті).</p> <p>ФК4. Здатність організовувати та управляти перевезенням пасажирів та багажу (на автомобільному транспорті).</p> <p>ФК5. Здатність до оперативного управління рухом транспортних потоків.</p> <p>ФК6. Здатність організовувати взаємодію видів транспорту.</p> <p>ФК7. Здатність оптимізувати логістичні операції та координувати замовлення на перевезення вантажів від виробника до споживача, дотримуватись законів, правил та вимог систем управління якістю.</p> <p>ФК8. Здатність проектувати транспортні (транспортно-виробничі, транспортно-складські) системи і їх окремі елементи.</p> <p>ФК9. Здатність оцінювати експлуатаційні, техніко-економічні, технологічні, правові, соціальні, та екологічні складові організації перевезень.</p> <p>ФК10. Здатність оцінювати та забезпечувати ергономічну ефективність транспортних технологій.</p> <p>ФК11. Здатність оцінювати та забезпечувати безпеку транспортної діяльності.</p> <p>ФК12. Здатність організовувати міжнародні перевезення.</p> <p>ФК13. Здатність оцінювати плани та пропозиції щодо організації та технології перевезень, складені іншими суб'єктами, та вносити необхідні зміни виходячи з техніко-експлуатаційних параметрів та принципів функціонування об'єктів та пристроїв транспортної інфраструктури, транспортних засобів.</p> <p>ФК14. Здатність використовувати сучасні інформаційні технології, автоматизовані системи керування та геоінформаційні системи при організації перевізного процесу.</p> <p>ФК15. Здатність організовувати транспортно-</p>
---	---

	<p>експедиторське обслуговування вантажів.</p> <p>ФК16. Здатність врахувати людський фактор в транспортних технологіях</p>
<p>Спеціальні (фахові) компетентності за освітньою програмою (ФК) за вибором закладу вищої освіти</p>	<p>ФК17. Здатність розуміти та застосовувати основні теорії, принципи і методи аналізу, оцінювати результати логістичної діяльності підприємства.</p> <p>ФК18. Знання та розуміння нормативно-законодавчої бази та основ документообігу на автомобільному транспорті.</p> <p>ФК19. Здатність використовувати сучасні логістичні технології для покращення якості обслуговування клієнтів при здійсненні вантажних та пасажирських перевезень.</p> <p>ФК20. Здатність використовувати сучасні транспортно-вантажні технології для подальшої оптимізації їх функціонування.</p> <p>ФК21. Здатність організувати роботу відповідно до вимог охорони праці, екологічної та протипожежної безпеки.</p> <p>ФК22. Здатність до управління безпекою руху та забезпечення безпеки експлуатації технічних засобів автомобільного транспорту</p>
<p>7 - Програмні результати навчання (ПРН)</p>	
<p>Програмні результати навчання (ПРН)</p>	<p>ПРН1. Брати відповідальність на себе, проявляти громадянську свідомість, соціальну активність та участь у житті громадянського суспільства, аналітично мислити, критично розуміти світ.</p> <p>ПРН2. Критично оцінювати наукові цінності і досягнення суспільства у розвитку транспортної галузі та технологій.</p> <p>ПРН3. Давати відповіді, пояснювати, розуміти пояснення, дискутувати, звітувати державною мовою на достатньому, для професійної діяльності, рівні.</p> <p>ПРН4. Давати відповіді, пояснювати, розуміти пояснення, дискутувати, звітувати іноземною мовою на достатньому для професійної діяльності рівні.</p> <p>ПРН5. Застосовувати, використовувати сучасні інформаційні і комунікаційні технології для розв'язання практичних завдань з організації перевезень та проектування транспортних технологій.</p> <p>ПРН6. Досліджувати транспортні процеси,</p>

експериментувати, аналізувати та оцінювати параметри транспортних систем та технологій.

ПРН7. Формулювати, модифікувати, розробляти нові ідеї з удосконалення транспортних технологій.

ПРН8. Розробляти, проектувати, управляти проектами у сфері транспортних систем та технологій.

ПРН9. Розробляти, планувати, впроваджувати методи організації безпечної діяльності у сфері транспортних систем та технологій.

ПРН10. Розробляти та використовувати транспортні технології з врахуванням вимог до збереження навколишнього середовища.

ПРН11. Класифікувати та ідентифікувати транспортні процеси і системи. Оцінювати параметри транспортних систем. Виконувати системний аналіз та прогнозування роботи транспортних систем.

ПРН12. Знаходити рішення щодо раціональних методів організації навантажувально-розвантажувальних робіт.

Планувати графіки проведення навантажувально-розвантажувальних робіт. Вибирати механізми та засоби проведення навантажувально-розвантажувальних робіт.

ПРН13. Організовувати та управляти перевезенням вантажів в різних сполученнях. Вибирати вид, марку, тип транспортних засобів та маршрутів руху. Контролювати хід виконання перевезення.

ПРН14. Організовувати та управляти перевезенням пасажирів та багажу в різних сполученнях. Вибирати вид, марку, тип транспортних засобів та маршрутів руху. Організовувати обслуговування пасажирів на вокзалах та пасажирських терміналах.

ПРН15. Оцінювати параметри транспортних потоків. Проектувати схеми і мережі транспортних систем. Розробляти технології оперативного управління транспортними потоками.

ПРН16. Вибирати ефективні технології взаємодії видів транспорту. Аналізувати можливості застосування різноманітних варіантів взаємодії видів транспорту.

ПРН17. Розробляти ланцюги постачань та оцінювати їх ефективність. Установлювати зв'язки між різними ланцюгами постачань. Визначення функцій логістичних центрів. Аналізувати особливості супутніх інформаційних і фінансових потоків.

ПРН18. Досліджувати види і типи транспортних систем.

	<p>Знаходити рішення оптимізації параметрів транспортних систем. Оцінювати ефективність інфраструктури та технології функціонування транспортних систем.</p> <p>ПРН19. Пояснювати експлуатаційну, техніко-економічну, технологічну, правову, соціальну та екологічну ефективність організації перевезень.</p> <p>ПРН-20. Досліджувати складові ергономічності транспортних технологій. Встановлювати їх ефективність і надійність.</p> <p>ПРН21. Впроваджувати методи організації безпечної транспортної діяльності.</p> <p>ПРН22. Організувати міжнародні перевезення. Застосовувати методи оформлення митної документації. Використання методів митного контролю.</p> <p>ПРН23. Розпізнавати якісні і кількісні показники експлуатації транспортних засобів (автомобілів). Оцінювати елементи конструкції транспортних засобів. Установлювати зв'язок між елементами конструкції транспортних засобів.</p> <p>ПРН24. Вибирати інформаційні системи для організації перевезень. Експлуатувати автоматизовані системи керування та навігаційні системи у перевізному процесі. Використовувати електронні карти.</p> <p>ПРН25. Використовувати методи організації транспортно-експедиторського обслуговування різних видів сполучення.</p> <p>ПРН26. Досліджувати проблеми людського фактору, пов'язані з транспортом, а також наслідки помилок для безпеки та управління. Визначати моделі поведінки людей у зв'язку з помилками</p>
<p>Програмні результати навчання, визначені закладом вищої освіти</p>	<p>ПРН27. Демонструвати глибоку обізнаність щодо теоретичних і практичних основ логістичного менеджменту.</p> <p>ПРН28. Демонструвати знання основ нормативно-законодавчої бази та вміння оформляти необхідну транспортну документацію.</p> <p>ПРН29. Досліджувати та застосовувати методи, що підвищують якість обслуговування клієнтів при здійсненні вантажних та пасажирських перевезень.</p> <p>ПРН30. Розробляти та оптимізувати функціонування транспортних систем на основі використання сучасних транспортно-вантажних технологій.</p>

	<p>ПРН31. Прогнозувати небезпечні та шкідливі фактори, які виникають під час виконання транспортування, навантажувально-розвантажувальних та складських робіт; розробляти профілактичні заходи з техніки безпеки, охорони праці, охорони навколишнього середовища та пожежної безпеки</p> <p>ПРН32. Демонструвати глибоку обізнаність щодо теоретичних і практичних основ з управління безпекою руху та безпечної експлуатації автомобільного транспорту</p>
8 - Ресурсне забезпечення реалізації програми	
Кадрове забезпечення	<p>Науково-педагогічні працівники, залучені до реалізації освітньо-професійної програми, працюють за основним місцем роботи в Академії, мають вчене звання та/або науковий ступінь, відповідають вимогам ліцензійних та акредитаційних умов провадження освітньої діяльності у сфері вищої освіти (Постанова Кабінету міністрів України «Про забезпечення ліцензійних умов провадження освітньої діяльності закладів освіти» від 30 грудня 2015 р. №1187, зі змінами та доповненнями). З метою підтримання компетентності на належному рівні, усі науково-педагогічні працівники проходять підвищення кваліфікації/стажування.</p>
Матеріально-технічне забезпечення	<p>Матеріально-технічне забезпечення Одеської державної академії будівництва та архітектури відповідає Ліцензійним умовам провадження освітньої діяльності у сфері вищої освіти і є достатнім для забезпечення якості освітнього процесу за освітньо-професійною програмою, що включає: майстерні, кабінети, комп'ютерні та спеціалізовані аудиторії, бібліотеку, читальні зали, спортивні зали, актову залу, спортивний майданчик, базу відпочинку, їдальні, найпростіші укриття.</p>
Інформаційне та навчально-методичне забезпечення	<p>Використання електронних ресурсів: електронного каталогу, електронної бібліотеки, ресурсів Internet, Open Access, веб-сайту Академії, бібліографічних ресурсів, репозиторію Академії (OSACEAeR http://mx.ogasa.org.ua/), Google Workspace та авторських навчально-методичних розробок науково-педагогічних працівників. Наявна ліцензійна версія бази даних нормативної літератури БудІнфо.</p>

9 - Академічна мобільність	
Національна кредитна мобільність	Здійснюється на підставі двосторонніх договорів між Академією та закладами вищої освіти України та існуючих національних програм. Передбачається перезарахування частини кредитів ЄКТС відповідної освітньої програми, отриманих в інших закладах вищої освіти України.
Міжнародна кредитна мобільність	Міжнародна академічна мобільність реалізується на підставі міжнародних договорів про співробітництво, міжнародних програм і проектів, договорів про співробітництво з іноземними закладами вищої освіти. Основна міжнародна кредитна мобільність здійснюється згідно програм ERASMUS+ та MEVLANA.
Навчання іноземних здобувачів вищої освіти	За даною освітньою програмою - не передбачено.

**2. Перелік освітніх компонентів освітньо-професійної програми
Транспортні технології (на автомобільному транспорті)
та їх логічна послідовність**

2.1 Перелік освітніх компонентів

Код н/д	Компоненти освітньо-професійної програми (навчальні дисципліни, курсові проекти (роботи), практики, кваліфікаційна робота)	Кількість кредитів ЄКТС	Форма підсумкового контролю
ОБОВ'ЯЗКОВІ КОМПОНЕНТИ			
Загальні компоненти			
OK1	Історія України та української культури	4,0	екзамен
OK2	Українська мова (за професійним спрямуванням)	3,0	екзамен
OK3	Філософія	3,0	екзамен
OK4	Іноземна мова (за професійним спрямуванням)	6,0	екзамен/залік
OK5	Правознавство	2,0	залік
Спеціальні (фахові) компоненти			
OK6	Вища математика	13,0	екзамен/залік
OK7	Технічна механіка	5,0	екзамен
OK8	Фізика	4,0	залік
OK9	Хімія	4,0	екзамен
OK10	Інформатика	4,0	залік
OK11	Інженерна та комп'ютерна графіка	3,0	залік
OK12	Основи екології	2,0	залік
OK13	Основи охорони праці	3,0	залік
OK14	Основи професійної діяльності	3,0	залік
OK15	Загальний курс транспорту	4,0	екзамен
OK16	Вантажознавство	4,0	екзамен
OK17	Транспортні засоби	4,0	екзамен
OK18	Вантажні перевезення	9,0	залік/екзамен
OK19	Основи теорії транспортних процесів і систем	7,5	залік/екзамен

OK20	Організація навантажувально-розвантажувальних робіт	4,0	екзамен
OK21	Пасажирські перевезення	7,5	залік/екзамен
OK22	Спеціалізований рухомий склад	3,5	екзамен
OK23	Взаємодія видів транспорту	6,0	залік/екзамен
OK24	Економіка на транспорті	4,5	екзамен
OK25	Основи технічної експлуатації автомобілів	3,0	залік
OK26	Транспортні системи	3,0	екзамен
OK27	Транспортно-експедиторська діяльність	3,0	залік
OK28	Дослідження операцій в транспортних системах	3,0	екзамен
OK29	Міжнародні перевезення	4,5	екзамен
OK30	Логістика	4,0	екзамен
OK31	Транспортне право	3,5	екзамен
OK32	Управління автомобільними перевезеннями	4,0	екзамен
OK33	Логістичний менеджмент	4,0	екзамен
OK34	Ергономіка	3,5	екзамен
OK35	Інформаційні системи і технології на транспорті	3,0	екзамен
OK36	Безпека на транспорті	3,0	залік
OK37	Зовнішньоторговельні транспортні операції	3,0	залік
OK38	Основи митного законодавства та митно-брокерська діяльність	3,0	залік
OK39	Практична підготовка	9,0	залік
OK40	Єдиний державний кваліфікаційний іспит	1,5	
OK41	Кваліфікаційна робота	9,0	публічний захист
Загальний обсяг обов'язкових компонентів		180,0	
ВИБІРКОВІ КОМПОНЕНТИ			
Загальні компоненти			
ВК1-ВК4	Дисципліни за вибором	12,0	
Спеціальні (фахові) компоненти			

ВК5-ВК16	Дисципліни за вибором (зокрема з інших освітніх програм)	48,0	
Загальний обсяг вибірових компонентів		60,0	
ЗАГАЛЬНИЙ ОБСЯГ ОПП		240,0	

2.2 Структурно логічна схема освітньо–професійної програми
Транспортні технології (на автомобільному транспорті)

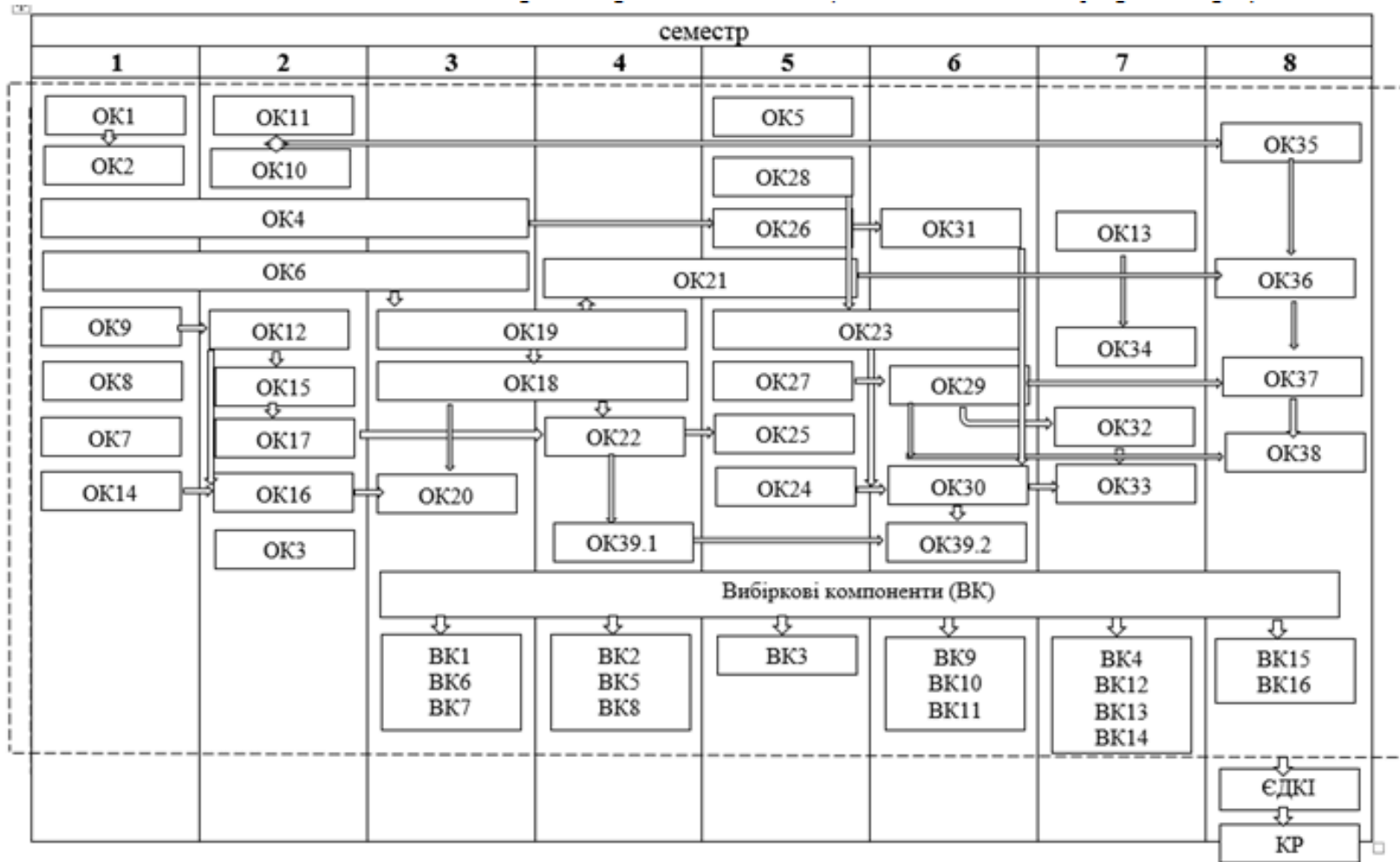

**3. Форми атестації здобувачів вищої освіти
освітньо-професійної програми
Транспортні технології (на автомобільному транспорті)**

Форми атестації здобувачів вищої освіти	Атестація здійснюється у формі єдиного державного кваліфікаційного іспиту та публічного захисту кваліфікаційної роботи.
Вимоги до єдиного державного кваліфікаційного іспиту	Єдиний державний кваліфікаційний іспит передбачає оцінювання досягнень результатів навчання, визначених цим стандартом та освітньою програмою з урахуванням особливостей функціонування видів транспорту.
Вимоги до кваліфікаційної роботи	<p>Кваліфікаційна робота має передбачати розв'язання складної спеціалізованої задачі або актуальної практичної проблеми у сфері транспортних технологій (за відповідною спеціалізацією) на основі сучасних економіко-технологічних підходів.</p> <p>Кваліфікаційна робота не повинна містити академічного плагіату, фабрикації, фальсифікації.</p> <p>Кваліфікаційна робота має бути оприлюднена на веб-сайті Одеської державної академії будівництва та архітектури або випускової кафедри машинобудування, або у репозитарії Одеської державної академії будівництва та архітектури</p>

**Перелік нормативних документів,
на яких базується освітньо-професійна програма
Транспортні технології (на автомобільному транспорті)**

1. Закон України Про вищу освіту № 1556-VII від 01.07.2014 р.
URL: <http://zakon5.rada.gov.ua/laws/show/2145-19>.
2. Закон України Про освіту № 2145-УІІ від 05.09.2017 р.
URL: <http://zakon5.rada.gov.ua/laws/show/2145-19>.
3. Ліцензійні умови провадження освітньої діяльності. Постанова Кабінету Міністрів України від 30.12.2015 р. № 1187 (в редакції постанови Кабінету Міністрів України від 24.03.2021 р. № 365)
URL: <https://zakon.rada.gov.ua/laws/show/1187-2015-%D0%BF#Text>
4. Національний класифікатор України: Класифікація видів економічної діяльності ДК 009: 2010 (із змінами, внесеними від 24.02.2020 р.)
URL: <https://zakon.rada.gov.ua/rada/show/vb457609-10#Text>
5. Національна рамка кваліфікацій.
URL: <https://nqa.gov.ua/national-qualification-frame/>
6. Національний класифікатор ДК 003:2010 Класифікатор професій (із змінами, внесеними від 16.01.2024 р.).
URL: <https://zakon.rada.gov.ua/rada/show/va327609-10#Text>
7. Стандарт вищої освіти України за спеціальністю 275 «Транспортні технології (за видами)», галузі знань 27 «Транспорт» для першого (бакалаврського) рівня вищої освіти, затвердженого наказом Міністерства освіти і науки України № 1171 від 29.10.2018 р.
<https://mon.gov.ua/storage/app/media/vishcha-osvita/2022/Standarty.Vyshchoyi.Osvity/Zatverdzeni.Standarty/01/31/275-Transp.tekhn-za.vyd-bak.31.01.22.pdf>
8. Про внесення змін до деяких стандартів вищої освіти». Наказ Міністерства освіти і науки України від 28.05.2021 р. № 593
<https://mon.gov.ua/ua/npa/pro-vnesennya-zmin-do-deyakh-standartiv-vishoyi-osviti>
9. Наказ №26 від 13.01.2022 р. про внесення змін до Стандарту щодо розділу «Форми атестації здобувачів вищої освіти»
<https://mon.gov.ua/storage/app/media/vishcha-osvita/2022/Standarty.Vyshchoyi.Osvity/Nakaz-26-13.01.22.pdf>