

МІНІСТЕРСТВО ОСВІТИ І НАУКИ УКРАЇНИ

ОДЕСЬКА ДЕРЖАВНА АКАДЕМІЯ БУДІВНИЦТВА ТА АРХІТЕКТУРИ



ЗАТВЕРДЖЕНО

Ректор

А. Ковров

«___» _____ 2025 р.

ПРОЄКТ

ОСВІТНЬО - ПРОФЕСІЙНА ПРОГРАМА

Менеджмент

**другого (магістерського) рівня вищої освіти
за спеціальністю 073 Менеджмент
галузі знань 07 Управління та адміністрування
Кваліфікація: магістр менеджменту**

СХВАЛЕНО

Вченою радою Одеської державної академії
будівництва та архітектури

протокол №__ від «__» квітня 2025 року

ОДЕСА - 2025

ПЕРЕДМОВА

1. РОЗРОБЛЕНО

Освітньо-професійну програму "Менеджмент" за спеціальністю 073 "Менеджмент" галузі знань 07 "Управління та адміністрування" для другого (магістерського) рівня вищої освіти розроблено до Стандарту вищої освіти, який затверджено та введено в дію наказом Міністерства освіти і науки України від 10.07.2019 р. № 959, робочою групою Одеської державної академії будівництва та архітектури у складі:

Яцкевич
Інна Володимирівна – керівник робочої групи, гарант освітньо-професійної програми, професор кафедри менеджменту і маркетингу ОДАБА, д-р екон.наук, професор

Члени робочої групи:

Станкевич
Ірина Володимирівна – завідувач кафедри менеджменту і маркетингу ОДАБА, д-р екон.наук, професор

Сакун
Ганна Олександрівна – доцент кафедри менеджменту і маркетингу ОДАБА, канд. філос. наук, доцент

Ширяєва Наталія
Юріївна – доцент кафедри менеджменту і маркетингу ОДАБА, канд. техн. наук, доцент

Пахольницький Максим
Юрійович – директор з розвитку ТОВ «МОНТАЖЕКСПРЕС», стейкхолдер від роботодавців

Марченко Вікторія
Олександрівна – директор Товариства з обмеженою відповідальністю «ВІЗДОМ», стейкхолдер від роботодавців

Ганжа Єлізавета
Дмитрівна – випускниця ОДАБА другого (магістерського) рівня, 2024 р., стейкхолдер від здобувачів

Войтенков Андрій
Вікторович – здобувач вищої освіти другого (магістерського) рівня

Рецензії-відгуки зовнішніх стейкхолдерів:

2. ЗАТВЕРДЖЕНО ТА НАДАНО ЧИННОСТІ

Вченою радою Одеської державної академії будівництва та архітектури протокол № __ від «__» _____ 2025 р.

3. ВВЕДЕНО в дію вперше з 01 вересня 2025 року

4. ВІДОМОСТІ ЩОДО АКРЕДИТАЦІЇ

Сертифікат про акредитацію спеціальності 073 Менеджмент НД, № 1694307 (відповідно до рішення Акредитаційної комісії АК від 17 листопада 2015 р. № 119 (наказ МОН України від 30.11.2015 № 1931 л). Термін дії 1 липня 2027 року.

**1. Профіль освітньо-професійної програми
Менеджмент за спеціальністю 073 Менеджмент**

1 - Загальна інформація	
Повна назва закладу вищої освіти та структурного підрозділу	Одеська державна академія будівництва та архітектури, Навчально-науковий інститут Бізнесу та інформаційних технологій, кафедра менеджменту і маркетингу
Рівень вищої освіти	Другий (магістерський) рівень
Ступінь вищої освіти та назва кваліфікації мовою оригіналу	Магістр, Магістр менеджменту
Офіційна назва освітньої програми	Освітньо-професійна програма Менеджмент
Тип диплому та обсяг освітньої програми у ЄКТС	Диплом магістра, одиничний. Обсяг освітньої програми: 90 кредитів ЄКТС
Наявність акредитації	Сертифікат про акредитацію спеціальності НД 1694307, дійсний до 01.07.2027 р.
Цикл / рівень	НРК України – 7 рівень FQ ENEA – другий цикл, EQF LLL – 7 рівень
Передумови	Наявність ступеня бакалавр, згідно порядку визначеному чинним законодавством правил прийому на поточний рік https://odaba.edu.ua
Мова викладання	українська
Термін дії освітньої програми	до введення в дію наступної редакції
Інтернет - адреса постійного розміщення опису освітньої програми	https://odaba.edu.ua/education/educ-programs/-management-and-administration-m

2 - Мета освітньої програми

Підготовка високоосвічених фахівців, здатних ідентифікувати та розв'язувати складні задачі і проблеми у сфері менеджменту або у процесі навчання, що передбачають проведення досліджень та/або здійснення інновацій та характеризуються невизначеністю умов і вимог.

3 - Характеристика освітньої програми

Опис предметної області	<p>галузь знань 07 Управління та адміністрування спеціальність 073 Менеджмент Освітньо-професійна програма - Менеджмент <i>Об'єкт вивчення:</i> управління організаціями та їх підрозділами. <i>Цілі навчання:</i> підготовка фахівців, здатних ідентифікувати та розв'язувати складні задачі і проблеми у сфері менеджменту або у процесі навчання, що передбачають проведення досліджень та/або здійснення інновацій та характеризуються невизначеністю умов і вимог. <i>Теоретичний зміст предметної області:</i></p> <ul style="list-style-type: none"> – парадигми, закони, закономірності; – принципи, історичні передумови розвитку менеджменту; – концепції системного, ситуаційного, адаптивного, антисипативного, антикризового, інноваційного, проєктного менеджменту тощо; – функції, методи, технології та управлінські рішення у менеджменті <p><i>Методи, методика та технології:</i></p> <ul style="list-style-type: none"> – загальнонаукові та специфічні методи дослідження (розрахунково-аналітичні, економіко-статистичні, економіко-математичні, експертного оцінювання, фактологічні, соціологічні, документальні, балансові тощо); – методи реалізації функцій менеджменту (методи маркетингових досліджень; методи економічної діагностики; методи прогнозування і планування; методи проєктування організаційних структур управління; методи мотивування; методи контролювання; методи оцінювання соціальної, організаційної та економічної ефективності в менеджменті тощо). – методи менеджменту (адміністративні, економічні, соціально-психологічні, технологічні); – технології обґрунтування управлінських рішень
-------------------------	---

	<p>(економічний аналіз, імітаційне моделювання, дерево рішень тощо);</p> <p><i>Інструментарій та обладнання:</i> сучасне інформаційно-комунікаційне обладнання, інформаційні системи та програмні продукти, що застосовуються в менеджменті.</p>
Орієнтація освітньої програми	Освітньо-професійна програма спрямована на підготовку менеджерів для організацій різних форм власності та різної організаційно-правової форми галузей економіки, зокрема з практико-орієнтованим навчанням на організації галузі будівництва
Основний фокус освітньої програми	<p>Професійна, прикладна.</p> <p>Професійна підготовка та прикладна спеціальна вища освіта в області менеджменту з фокусуванням на підготовці фахівців, здатних ідентифікувати та розв'язувати складні задачі і проблеми у сфері менеджменту, що передбачають проведення досліджень та/або здійснення інновацій, зокрема в галузі будівництва.</p> <p>Профілізації за вибором:</p> <ul style="list-style-type: none"> – Менеджмент і адміністрування, – Логістичний менеджмент, – Управління проектами <p>Ключові слова: менеджмент організацій, антикризовий менеджмент, стратегічне управління сталим розвитком будівельної організації, бізнес-аналітика і візуалізація даних, управління проектами, креативний менеджмент, динамічне лідерство та психологія управління, управління якістю, міжнародний менеджмент, регулювання містобудівної діяльності.</p>
Особливості програми	Програма забезпечує підготовку висококваліфікованих фахівців в сфері управління, здатних ідентифікувати та розв'язувати складні задачі і проблеми у сфері менеджменту за умов мінливого зовнішнього середовища, проводити дослідження, аналізувати та узагальнювати їх результати, приймати ефективні управлінські рішення на основі використання сучасних методів та підходів до управління сучасними суб'єктами господарювання, враховуючи їх галузеві особливості, зокрема будівництва. Зокрема, освітня програма передбачає практичну підготовку в організаціях галузі будівництва тощо, що дозволяє здобувачам отримати досвід роботи та закріпити на практиці набуті спеціальні (фахові) компетенції.

4 - Придатність випускників до працевлаштування та подальшого навчання	
Придатність до працевлаштування	<p>Магістр менеджменту здатний виконувати професійні роботи й обіймати первинні посади відповідно до Національного класифікатору професій України «Класифікатор професій» ДК 003:2010 (зі змінами та доповненнями) [6]:</p> <ul style="list-style-type: none"> – 1210.1 Керівники підприємств, установ і організацій – 1223 Керівники виробничих підрозділів у будівництві – 1224 Керівники виробничих підрозділів в оптовій та роздрібній торгівлі – 1229 Керівники інших основних підрозділів – 1232 Керівники підрозділів кадрів і соціально-трудова відносин – 1235 Керівники підрозділів матеріально-технічного постачання – 1238 Керівники проектів та програм – 1313 Керівники малих підприємств без апарату управління в будівництві – 144 Менеджери (управителі) у будівництві, на транспорті, пошті та зв'язку – 1443 Менеджери (управителі) на транспорті – 147 Менеджери (управителі) у сфері операцій з нерухомістю, здавання під найм і послуг юридичним особам – 1471 Менеджери (управителі) у сфері операцій з нерухомістю для третіх осіб – 1473 Менеджери (управителі) у сфері надання інформації – 1475.3 Менеджери (управителі) з дослідження ринку та вивчення суспільної думки – 1475.4 Менеджери (управителі) з питань комерційної діяльності та управління – 1476 Менеджери (управителі) з архітектури та будівництва, технічного контролю, аналізу та реклами – 1477.1 Менеджери (управителі) з підбору, забезпечення та використання персоналу – 1483 Менеджери (управителі) у соціальній сфері – 149 Менеджери (управителі) в інших видах економічної діяльності

	<ul style="list-style-type: none"> – 1491 Менеджери (управителі) у житлово-комунальному господарстві – 1493 Менеджери (управителі) систем якості – 1496 Менеджери (управителі) із соціальної та корпоративної відповідальності – 1499 Менеджери (управителі) в інших видах економічної діяльності не віднесені до інших угруповань – 2310 Викладачі закладів вищої освіти – 2322 Викладачі закладів фахової передвищої освіти – 2412.1 Наукові співробітники (праця, зайнятість) – 2447.1 Наукові співробітники (проекти та програми) – 2447.2 Професіонали з управління проєктами та програмами
Подальше навчання	Мають право продовжити навчання на третьому (освітньо-науковому) рівні вищої освіти – доктора філософії. Набуття додаткових кваліфікацій в системі післядипломної освіти
5 - Викладання та оцінювання	
Викладання та навчання	<p>Підходи, що використовуються у викладанні містять методи та технології сучасного навчання, передбачені освітньою програмою, а саме: студенто-центроване навчання, самонавчання, проблемно-орієнтоване навчання, самостійна робота студентів, у тому числі виконання індивідуальних завдань - курсових, розрахунково-графічних та контрольних робіт; навчальні та професійні практики.</p> <p>Основними методами навчання є пояснювально-ілюстративний, метод проблемного викладення, дослідницький, метод наочності.</p> <p>Методи навчання імплементуються в освітній процес відповідно до рівня вищої освіти, спеціальності та цілей освітньої програми відповідно з урахуванням Місії, цілей та Стратегії розвитку академії.</p> <p>Формування соціальних навичок (soft skills) здобувачів відбувається через вивчення ними дисциплін як загальних, так і фахових; участь у конференціях з доповідями; олімпіадах, конкурсах студентських наукових робіт, практичній підготовці, академічній мобільності, культурно-масовій і спортивній діяльності; інших заходах, які зумовлені цілями ОПП, зокрема подальшою професійною діяльністю</p>

	<p>випускника програми.</p> <p>Загальну організацію з питань міжнародної співробітництва та зовнішньоекономічної діяльності покладено на відділ міжнародних зв'язків.</p> <p>Для здобувачів вищої освіти, що навчаються за ОПП, забезпечено:</p> <ul style="list-style-type: none"> – освітню підтримку у контексті питань, що безпосередньо стосуються організації навчання і викладання, зокрема робота деканатів, відділів з організації освітнього процесу, інших допоміжних підрозділів академії та їх взаємодії зі здобувачами; – консультативну та соціальну підтримку у відповідних сферах (консультування з приводу працевлаштування, психологічна підтримка і т. ін.); – організаційно-інформаційну підтримку у взаємовідносинах здобувачів з академією з адміністративних питань (отримання інформації, довідок, підтверджень и т.п.); – інформаційну взаємодію здобувачів вищої освіти з освітніх і позанавчальних питань, у тому наявність відповідної інформації у вільному доступі (розклад, консультації, інша інформація на офіційному веб-сайті академії). <p>Викладання проводиться у вигляді: лекції, лекцій-презентацій з використанням інформаційно-комунікаційних технологій, практичних занять, практичної підготовки, самостійного навчання на основі сучасної наукової та методичної літератури та консультацій викладачів.</p> <p>Також організована можливість навчання і викладання з використанням технологій дистанційного навчання (у тому числі Google Workspace, MOODLE ОДАБА).</p>
Оцінювання	<p>Система оцінювання якості освоєння освітньо-професійної програми включає: поточний та підсумковий (семестровий) контроль, атестація.</p> <p>Поточний контроль здійснюється на практичних заняттях (усне або письмове опитування, експрес-контроль, виступи здобувачів при обговоренні питань, контрольні роботи, тестовий контроль, презентації тощо).</p> <p>Підсумковий контроль проводиться у формі екзамену або заліку, захисту курсової роботи, захисту звіту з практики під час та проходження практики.</p>

	Атестація здобувачів вищої освіти здійснюється у формі публічного захисту кваліфікаційної роботи. Оцінювання навчальних досягнень здійснюється за 100-бальною шкалою ЄКТС (ECTS), національною шкалою («відмінно», «добре», «задовільно», «незадовільно»), для заліків - «зараховано», «не зараховано».
6 – Програмні компетентності	
Інтегральна компетентність (ІК)	
ІК 1	Здатність розв'язувати складні задачі і проблеми у сфері менеджменту або у процесі навчання, що передбачають проведення досліджень та/або здійснення інновацій за невизначеності умов і вимог
Загальні компетентності (ЗК) визначені стандартом вищої освіти спеціальності	
ЗК1	Здатність проведення досліджень на відповідному рівні.
ЗК2	Здатність до спілкуватися з представниками інших професійних груп різного рівня (з експертами з інших галузей знань/видів економічної діяльності).
ЗК3	Навички використання інформаційних та комунікаційних технологій.
ЗК4	Здатність мотивувати людей та рухатися до спільної мети.
ЗК5	Здатність діяти на основі етичних міркувань (мотивів).
ЗК6	Здатність генерувати нові ідеї (креативність).
ЗК7	Здатність до абстрактного мислення, аналізу та синтезу.
Спеціальні (фахові) компетентності (СК), визначені стандартом вищої освіти спеціальності	
СК1	Здатність обирати та використовувати концепції, методи та інструментарій менеджменту, в тому числі у відповідності до визначених цілей та міжнародних стандартів.
СК2	Здатність встановлювати цінності, бачення, місію, цілі та критерії, за якими організація визначає подальші напрями розвитку, розробляти і реалізовувати відповідні стратегії та плани.
СК3	Здатність до саморозвитку, навчання впродовж життя та ефективного самоменеджменту.
СК4	Здатність до ефективного використання та розвитку ресурсів організації.
СК5	Здатність створювати та організовувати ефективні комунікації в процесі управління.
СК6	Здатність формувати лідерські якості та демонструвати їх в процесі управління людьми.
СК7	Здатність розробляти проекти, управляти ними, виявляти ініціативу та підприємливість.

СК8	Здатність використовувати психологічні технології роботи з персоналом.
Спеціальні (фахові) компетентності (СК), додаткові для освітньо-професійної програми	
СК9	Здатність аналізувати й структурувати проблеми організації, приймати ефективні управлінські рішення та забезпечувати їх реалізацію.
СК10	Здатність до управління організацією та її розвитком.
Спеціальні (фахові) компетентності (СК), визначені закладом вищої освіти та освітньо-професійною програмою	
СК11	Здатність аргументувати та приймати рішення щодо стратегічного управління сталим розвитком будівельної організації
СК12	Здатність інтерпретувати нормативні вимоги у сфері будівництва та архітектури
7 - Програмні результати навчання (ПРН)	
Програмні результати навчання, визначені стандартом вищої освіти спеціальності	<p>ПРН1. Критично осмислювати, вибирати та використовувати необхідний науковий, методичний і аналітичний інструментарій для управління в непередбачуваних умовах.</p> <p>ПРН2. Ідентифікувати проблеми в організації та обґрунтовувати методи їх вирішення.</p> <p>ПРН3. Проектувати ефективні системи управління організаціями.</p> <p>ПРН4. Обґрунтовувати та управляти проектами, генерувати підприємницькі ідеї.</p> <p>ПРН5. Планувати діяльність організації в стратегічному та тактичному розрізах.</p> <p>ПРН6. Мати навички прийняття, обґрунтування та забезпечення реалізації управлінських рішень в непередбачуваних умовах, враховуючи вимоги чинного законодавства, етичні міркування та соціальну відповідальність.</p> <p>ПРН7. Організовувати та здійснювати ефективні комунікації всередині колективу, з представниками різних професійних груп та в міжнародному контексті.</p> <p>ПРН8. Застосовувати спеціалізоване програмне забезпечення та інформаційні системи для вирішення задач управління організацією.</p> <p>ПРН9. Вміти спілкуватись в професійних і наукових колах державною та іноземною мовами.</p> <p>ПРН10. Демонструвати лідерські навички та вміння працювати у команді, взаємодіяти з людьми, впливати на їх поведінку для вирішення професійних задач.</p>

	ПРН11. Забезпечувати особистий професійний розвиток та планування власного часу.
Програмні результати навчання, додаткові для освітньо-професійної програми	ПРН12. Вміти делегувати повноваження та керівництво організацією (підрозділом). ПРН13. Вміти планувати і здійснювати інформаційне, методичне, матеріальне, фінансове та кадрове забезпечення організації (підрозділу).
Програмні результати навчання, визначені закладом вищої освіти та освітньо-професійною програмою	ПРН14. Вміти розробляти та реалізовувати стратегії розвитку будівельних організацій з метою забезпечення сталого розвитку міст.
8 - Ресурсне забезпечення реалізації програми	
Кадрове забезпечення	Науково-педагогічні працівники, залучені до реалізації освітньо-професійної програми, працюють за основним місцем роботи в ОДАБА, мають вчене звання та / або науковий ступінь і відповідає вимогам ліцензійних та акредитаційних умов провадження освітньої діяльності у сфері вищої освіти (Постанова Кабінету міністрів України «Про забезпечення ліцензійних умов провадження освітньої діяльності закладів освіти» від 30 грудня 2015 р. №1187). З метою підтримання компетентності на належному рівні, усі науково-педагогічні працівники проходять підвищення кваліфікації / стажування, у т.ч. закордонне. Фахову (спеціальну) підготовку здійснює кафедра менеджменту і маркетингу, науково-педагогічний склад якої має достатню кількість докторів економічних наук, професорів, кандидатів наук та доцентів.
Матеріально-технічне забезпечення	Матеріально-технічне забезпечення Одеської державної академії будівництва та архітектури відповідає Ліцензійним умовам провадження освітньої діяльності у сфері вищої освіти і є достатнім для забезпечення якості освітнього процесу за освітньо-професійною програмою, що включає: кабінети, комп'ютерні та спеціалізовані аудиторії, бібліотека, читальні, спортивна та актові зали, спортивний майданчик, база відпочинку, їдальні, найпростіше укриття ОДАБА

Інформаційне та навчально-методичне забезпечення	Використання електронних ресурсів: електронний каталог; електронна бібліотека; ресурси Internet; Open Access; веб-сайт ОДАБА (https://odaba.edu.ua/academy/public-information); бібліографічних ресурсів; репозиторію ОДАБА (OSACEAeR http://mx.ogasa.org.ua/); Google Workspace, MOODLE ОДАБА та авторських навчально-методичних розробок науково-педагогічних працівників
9 - Академічна мобільність	
Національна кредитна мобільність	Згідно до «Положення про організацію навчального процесу ОДАБА» в академії передбачена можливість національної кредитної мобільності. Мобільність здійснюється на підставі угод про співробітництво щодо реалізації програми академічної мобільності з закладами вищої освіти. Передбачається перезарахування частини кредитів ЄКТС відповідної освітньої програми, отриманих в інших закладах вищої освіти України, але за умови набуття відповідних компетентностей без скорочення загального обсягу кредитів ЄКТС освітньої програми підготовки.
Міжнародна кредитна мобільність	Міжнародна академічна мобільність реалізується на підставі міжнародних меморандумів та договорів про співробітництво, міжнародних програм і проектів, договорів про співробітництво з іноземними закладами вищої освіти, зокрема такими як: <ul style="list-style-type: none"> – Anhalt University of Applied Sciences (Memorandum of Understanding 23.05.2023, термін дії до 23.05.2028 р., Анхальтський університет прикладних наук, м. Кетен, Німеччина); – WSHIU Academy of Applied Sciences (Memorandum of Understanding 07.07.2023, термін дії до 07.07.2028 р., Академія Прикладних Наук, м. Познань, Польща). Міжнародна академічна мобільність також може бути реалізована учасниками освітнього процесу з власної ініціативи, підтриманої адміністрацією ОДАБА на основі індивідуальних запрошень та інших механізмів. Основна міжнародна кредитна мобільність здійснюється згідно програм ERASMUS+.
Навчання іноземних здобувачів вищої освіти	Навчання іноземних здобувачів за освітньо-професійної програми «Менеджмент» здійснюється на підставі Наказу МОН від 18.07.2019 № 944-л та згідно з «Правилами прийому до Одеської державної академії

	<p>будівництва та архітектури», «Положенням про Центр підготовки спеціалістів з зарубіжних країн Одеської державної академії будівництва та архітектури».</p> <p>Функціонує відділ роботи з іноземними студентами (https://odaba.edu.ua/foreign-students). До початку навчання за цією програмою, поза її межами, здійснюється адаптація іноземних здобувачів вищої освіти з вивченням української мови.</p> <p>Мова навчання за освітньою програмою – державна (українська).</p>
10 - Вимоги до наявності системи внутрішнього забезпечення якості вищої освіти	
Принципи та процедури	Принципи забезпечення якості вищої освіти реалізуються відповідно до вимог чинного законодавства та внутрішньої системи управління якістю – «Положення про внутрішнє забезпечення якості освіти Одеської державної академії будівництва та архітектури»: https://odaba.edu.ua
Моніторинг та періодичний перегляд освітньо-професійної програми	Перегляд та оновлення освітньої програми здійснюється відповідно до вимог чинного законодавства та внутрішніх стандартів закладу – «Положення про розроблення, затвердження, моніторинг, періодичний перегляд та закриття освітніх програм Одеської державної академії будівництва та архітектури»: https://odaba.edu.ua
Публічність інформації про освітньо-професійну програму	Розміщення інформації на офіційному веб-сайті у відкритому доступі (https://odaba.edu.ua)
Запобігання та виявлення академічного плагіату	<p>Основні засади дотримання академічної доброчесності визначено у:</p> <ul style="list-style-type: none"> – «Кодексі академічної доброчесності Одеської державної академії будівництва та архітектури»: https://odaba.edu.ua; – «Порядку перевірки академічних робіт та наукових текстів на плагіат Одеської державної академії будівництва та архітектури»: https://odaba.edu.ua

2. Перелік освітніх компонентів освітньо-професійної програми Менеджмент та їх логічна послідовність

2.1 Перелік освітніх компонентів

Код о/к	Компоненти освітньо-професійної програми (освітні компоненти, курсові роботи, практика, кваліфікаційна робота)	Кількість кредитів ЄКТС	Форма підсум- кового контролю
ОБОВ'ЯЗКОВІ КОМПОНЕНТИ			
Загальні компоненти			
OK1	Правове регулювання господарської діяльності в будівництві	3,0	залік
OK2	Іноземна мова (спецкурс)	3,0	залік
Спеціальні (фахові) компоненти			
OK3	Менеджмент організацій	6,0	екзамен
OK4	Антикризовий менеджмент	4,0	екзамен
OK5	Стратегічне управління сталим розвитком будівельної організації	3,0	залік
OK6	Бізнес-аналітика і візуалізація даних	3,0	залік
OK7	Управління проєктами	6,0	екзамен
OK8	Креативний менеджмент	4,0	екзамен
OK9	Динамічне лідерство та психологія управління	4,0	залік
OK10	Управління якістю	3,0	залік
OK11	Міжнародний менеджмент	3,0	залік
OK12	Регулювання містобудівної діяльності	4,0	екзамен
OK13	Професійна практика	6,0	залік
OK14	Кваліфікаційна робота	12,0	публічний захист
Загальний обсяг обов'язкових компонентів		64,0	
ВИБІРКОВІ КОМПОНЕНТИ			
Загальні компоненти			
ВК1-ВК2	Дисципліни за вибором	6,0	залік
Спеціальні (фахові) компоненти			
ВК3-ВК7	Дисципліни за вибором	20,0	залік
Загальний обсяг вибірових компонентів		26,0	
ЗАГАЛЬНИЙ ОБСЯГ ОПП		90,0	

2.2. Структурно-логічна схема освітньо-професійної програми Менеджмент

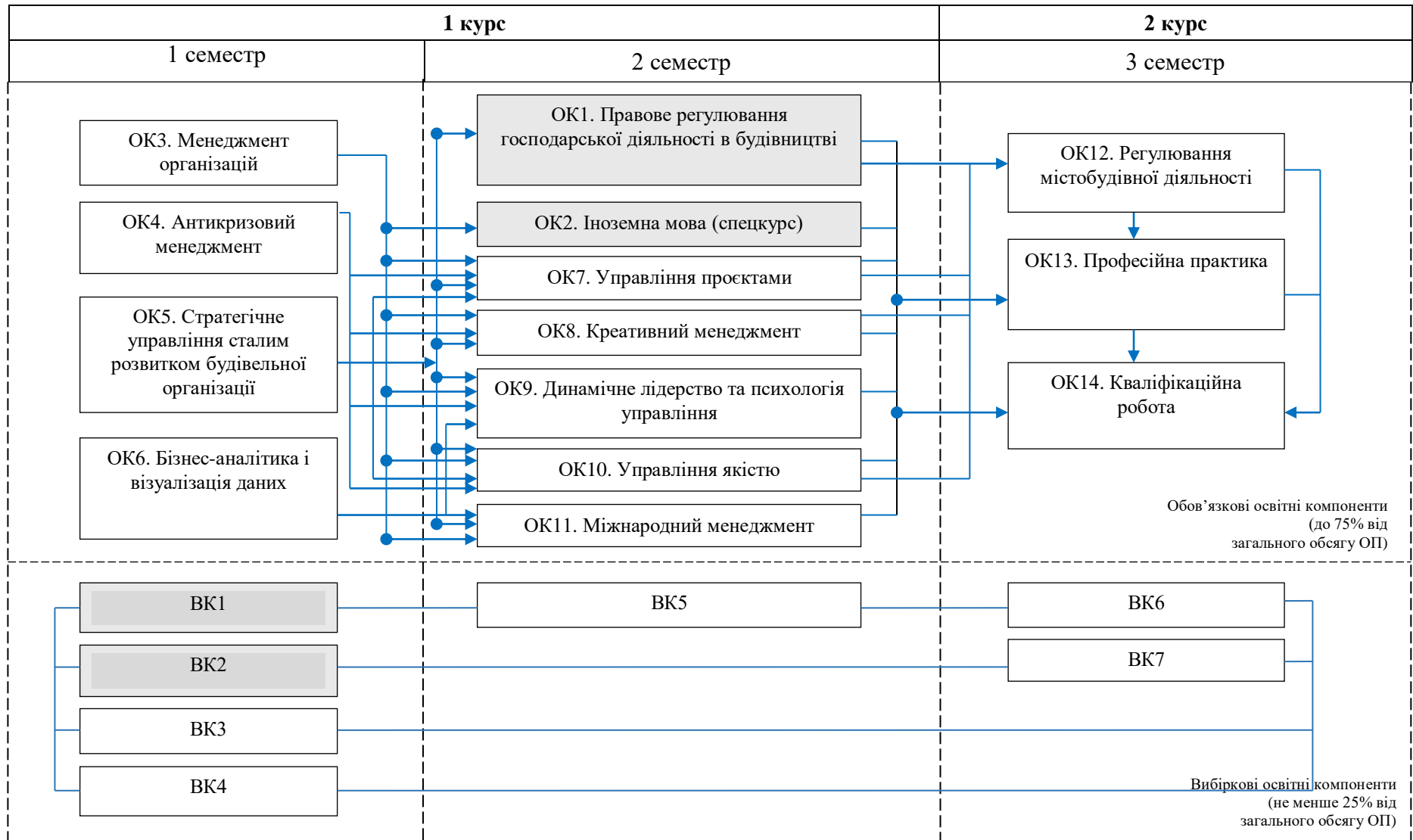

Примітка:

OK/BK – загальні компоненти обов'язкові / вибіркові

OK/BK – спеціальні (фахові) компоненти обов'язкові / вибіркові

3. Форма атестації здобувачів вищої освіти

Форми атестації здобувачів вищої освіти	Атестація випускника освітньо-професійної програми «Менеджмент» проводиться у формі публічного захисту кваліфікаційної роботи
Вимоги до кваліфікаційної роботи	<p>Кваліфікаційна робота має передбачати розв'язання складної задачі або проблеми в сфері менеджменту, задачі або проблеми в сфері менеджменту, що потребує здійснення досліджень та/або інновацій і характеризується комплексністю і невизначеністю умов, із застосуванням теорій та методів економічної науки.</p> <p>Кваліфікаційна робота не повинна містити академічного плагіату, фальсифікації та списування.</p> <p>Кваліфікаційна робота може бути оприлюднена на офіційному сайті Одеської державної академії будівництва та архітектури або кафедри менеджменту і маркетингу Одеської державної академії будівництва та архітектури. Оприлюднення кваліфікаційних робіт, що містять інформацію з обмеженим доступом, здійснюється у відповідності до вимог чинного законодавства.</p>
Документи, які отримує випускник на основі успішного проходження атестації	Документ (диплом) встановленого зразка про присудження ступеня магістра із присвоєнням кваліфікації: магістр менеджменту за освітньо-професійною програмою «Менеджмент» спеціальності 073 «Менеджмент» галузі знань 07 «Управління та адміністрування».

4. Матриця відповідності програмних компетентностей компонентам освітньо-професійної програми Менеджмент

	OK1	OK2	OK3	OK4	OK5	OK6	OK7	OK8	OK9	OK10	OK11	OK12	OK13	OK14
<i>Інтегральна компетентність</i>	+	+	+	+	+	+	+	+	+	+	+	+	+	+
ЗК1			+			+				+	+		+	+
ЗК2	+	+							+			+		+
ЗК3						+	+						+	+
ЗК4			+				+	+	+					
ЗК5			+		+				+					
ЗК6			+	+			+	+						+
ЗК7				+		+							+	+
СК1			+		+		+			+	+			+
СК2			+	+	+			+					+	+
СК3								+	+					+
СК4			+		+			+		+		+		
СК5		+	+						+		+			
СК6			+						+					
СК7							+	+				+		+
СК8									+					
СК9			+	+		+						+	+	+
СК10	+		+		+			+		+				
СК11				+	+								+	+
СК12	+									+		+	+	+

5. Матриця забезпечення програмних результатів навчання (РН) відповідними компонентами освітньо-професійної програми Менеджмент

	OK1	OK2	OK3	OK4	OK5	OK6	OK7	OK8	OK9	OK10	OK11	OK12	OK13	OK14
РН 1				+		+								+
РН 2			+	+		+				+			+	+
РН 3			+				+					+		+
РН 4							+	+						+
РН 5			+		+					+				+
РН 6	+		+	+	+						+			
РН 7		+							+					
РН 8						+	+							+
РН 9		+									+		+	+
РН 10			+					+	+					
РН 11									+				+	+
РН 12			+						+					
РН 13							+			+		+	+	+
РН 14	+				+		+					+	+	+

6. Перелік нормативних документів, на яких базується освітньо-професійна програма - Менеджмент:

1. Закон України «Про вищу освіту» № 1556-VII від 01.07.2014 р. URL: <http://zakon5.rada.gov.ua/laws/show/2145-19>
2. Закон України «Про освіту» № 2145-УШ від 05.09.2017 р. URL: <http://zakon5.rada.gov.ua/laws/show/2145-19>.
3. Методичні рекомендації щодо розроблення стандартів вищої освіти. Затверджені Наказ Міністерства освіти і науки України від 01.06.2017 р. № 600 (у редакції наказу Міністерства освіти і науки України від 30.04.2020 р. № 584 URL: https://mon.gov.ua/storage/app/media/vyshcha/naukovo-metodychna_rada/2020-metod-rekomendacziyi.docx
4. Національна рамка кваліфікацій. URL: <https://mon.gov.ua/ua/tag/natsionalna-ramka-kvalifikatsiy>
5. Національний класифікатор України: «Класифікація видів економічної діяльності» ДК 009: 2010 URL: (із змінами, внесеними від 24.02.2020) URL: http://kved.ukrstat.gov.ua/KVED2010/kv10_i.html
6. Національний класифікатор ДК 003:2010 «Класифікатор професій» (із змінами, внесеними від 16.01.2024). URL: <https://zakon.rada.gov.ua/rada/show/va327609-10#Text>
7. Постанова Кабінету Міністрів України «Про затвердження переліку галузей знань і спеціальностей, за якими здійснюється підготовка здобувачів вищої освіти» від 29.04.2015 р. № 266 (редакція від 30.11.2017). URL: <http://zakon4.rada.gov.ua/laws/show/266-2015-п>.
8. Стандарт вищої освіти: другий (магістерський) рівень, ступінь вищої освіти магістр, галузь знань 07 Управління і адміністрування, спеціальність 073 Менеджмент. Затверджений та введений в дію наказом Міністерства освіти і науки України від 10.07.2019 р. №959. URL: <https://mon.gov.ua/static-objects/mon/sites/1/vishcha-osvita/zatverdzeni%20standarty/2019/07/12/073-menedzhment-magistr.pdf>
9. Стандарти і рекомендації щодо забезпечення якості в Європейському просторі вищої освіти (ESG) // URL: http://ihed.org.ua/images/pdf/standards-andguidelines_for_qa_in_the_ehea_2015.pdf.
10. TUNING (для ознайомлення зі спеціальними (фаховими) та загальними компетентностями та прикладами стандартів – <http://www.unideusto.org/tuningeu/>.