

МІНІСТЕРСТВО ОСВІТИ І НАУКИ УКРАЇНИ  
ОДЕСЬКА ДЕРЖАВНА АКАДЕМІЯ БУДІВНИЦТВА ТА АРХІТЕКТУРИ



**ЗАТВЕРДЖЕНО**

Ректор академії

А. Ковров

«\_\_» \_\_\_\_\_ 2025 року

**проект**

# **ОСВІТНЬО - ПРОФЕСІЙНА ПРОГРАМА**

**Маркетинг**  
**другого (магістерського) рівня вищої освіти**  
**за спеціальністю 075 Маркетинг**  
**галузі знань 07 Управління та адміністрування**  
**Кваліфікація: Магістр маркетингу**

**СХВАЛЕНО**

Вченою радою Одеської державної  
академії будівництва та архітектури  
протокол № \_\_ від «\_\_» квітня 2025 року

**ОДЕСА - 2025**

## ПЕРЕДМОВА

### 1. РОЗРОБЛЕНО

Освітньо-професійну програму Маркетинг за спеціальністю 075 Маркетинг галузі знань 07 Управління та адміністрування для другого (магістерського) рівня вищої освіти розроблено згідно з наказом Міністерства освіти і науки України від 10.07.2019 р. № 960 Про затвердження Стандарту вищої освіти зі спеціальності 075 Маркетинг, розроблено робочою групою Одеської державної академії будівництва та архітектури у складі:

Сахацький Микола Павлович – керівник робочої групи, гарант освітньо-професійної програми, професор кафедри менеджменту і маркетингу ОДАБА, д-р екон.наук, професор

Члени робочої групи:

Станкевич Ірина Володимирівна – завідувач кафедри менеджменту і маркетингу ОДАБА, д-р екон.наук, професор

Сакур Ганна Олександрівна – доцент кафедри менеджменту і маркетингу ОДАБА, канд. філос. наук, доцент

Окландер Ігор Михайлович – доцент кафедри менеджменту і маркетингу ОДАБА, канд. екон. наук

Братченко Антон Геннадійович – засновник та art-director студії «MART», стейкхолдер від роботодавців

Ботушан Христина Леонідівна – засновник ФОП БОТУШАН ХРИСТИНА ЛЕОНІДІВНА, стейкхолдер від роботодавців

Черкас Наталія Сергіївна – випускниця ОДАБА другого (магістерського) рівня, 2023 р., стейкхолдер від здобувачів

Бавикін Сергій Валерійович – здобувач вищої освіти другого (магістерського) рівня, стейкхолдер від здобувачів

Рецензії-відгуки зовнішніх стейкхолдерів:

## **2. ЗАТВЕРДЖЕНО ТА НАДАНО ЧИННОСТІ**

Вченою радою Одеської державної академії будівництва та архітектури протокол № \_\_ від «\_\_» квітня 2025 р.

**3. ВВЕДЕНО** в дію вперше з 01 вересня 2025 року.

## **4. ВІДОМОСТІ ЩОДО АКРЕДИТАЦІЇ**

Сертифікат про акредитацію № СН 1694307(відповідно до рішення Акредитаційної комісії від 26 квітня 2017 року, протокол №125 (Наказ МОН України від 27.04.2017 р. №658). Термін дії 1 липня 2027 року.  
<https://odaba.edu.ua/upload/images/mag.Marketing.jpg>.

**1. Профіль освітньо-професійної програми**  
**Маркетинг**  
**спеціальності 075 Маркетинг**

<b>1 - Загальна інформація</b>	
Повна назва закладу вищої освіти та структурного підрозділу	Одеська державна академія будівництва та архітектури, Навчально-науковий інститут Бізнесу та інформаційних технологій, кафедра менеджменту і маркетингу
Рівень вищої освіти	Другий (магістерський) рівень
Ступінь вищої освіти	Магістр
Галузь знань	07 Управління та адміністрування
Спеціальність	Маркетинг
Форми здобуття освіти за освітньою програмою та розрахунковий строк виконання освітньої програми	За денною формою здобуття вищої освіти – 1 рік 5 місяців. Для осіб, які здобувають вищу освіту за кошти державного (регіонального) замовлення, строк навчання може бути збільшеним на 25 відсотків порівняно з розрахунковим строком виконання освітньої програми за денною формою здобуття вищої освіти За заочною формою здобуття вищої освіти – 1 рік 5 місяців
Освітня кваліфікація	Магістр маркетингу
Професійна кваліфікація	Не надається
Кваліфікація в дипломі	Ступінь вищої освіти Магістр Спеціальність 075 Маркетинг Освітньо-професійна програма Маркетинг
Тип диплому та обсяг освітньої програми	Тип диплому - одиничний. Обсяг освітньої програми - 90 кредитів ЄКТС
Наявність акредитації	– Сертифікат про акредитацію спеціальності НД 1694307, дійсний до 01.07.2027 р.
Цикл / рівень	НРК України – 7 рівень FQ ENEA – другий цикл, EQF LLL – 7 рівень
Передумови	Наявність ступеня бакалавр, згідно з правилами прийому на поточний рік
Мова викладання	Українська
Термін дії освітньої програми	До введення в дію наступної редакції
Інтернет - адреса постійного розміщення опису освітньої програми	<a href="https://odaba.edu.ua/academy/educational-activities/-management-and-administration-m">https://odaba.edu.ua/academy/educational-activities/-management-and-administration-m</a>

## 2 - Мета освітньої програми

Мета освітньо-професійної програми полягає в підготовці магістрів маркетингу, здатних до інноваційного мислення та ефективного здійснення маркетингової, управлінської, аналітичної, проєктної та дослідницької діяльності з використанням сучасних інноваційних підходів, технологій і методів управління маркетинговою діяльністю на підприємствах та в організаціях, а також у формуванні компетенцій і практичних навичок для вирішення завдань і проблемних питань у мінливому ринковому середовищі, розробки маркетингових стратегій та впровадження інноваційних технологій у професійну діяльність.

## 3 - Характеристика освітньої програми

Опис предметної області	<p>Галузь знань 07 Управління та адміністрування спеціальність 075 Маркетинг Освітньо-професійна програма Маркетинг</p> <p><i>Об'єкт вивчення:</i> маркетингова діяльність як форма взаємодії учасників ринку, спрямована на задоволення їхніх економічних та соціальних потреб.</p> <p><i>Цілі навчання:</i> підготовка фахівців з інноваційним мисленням та компетенціями для ефективного маркетингового управління, здатних вирішувати управлінські та науково-дослідні завдання.</p> <p><i>Теоретичний зміст предметної області:</i></p> <ul style="list-style-type: none"> <li>– сутність маркетингу як сучасної концепції управління бізнесом;</li> <li>– понятійно-категорійний апарат, принципи, функції, концепції маркетингу та їх історичні передумови;</li> <li>– специфіка діяльності ринкових суб'єктів у різних сферах та на різних типах ринків;</li> <li>– зміст маркетингової діяльності, розроблення маркетингових стратегій та формування управлінських рішень у сфері маркетингу.</li> </ul> <p><i>Методи, методики та технології:</i></p> <ul style="list-style-type: none"> <li>– загальнонаукові та специфічні методи дослідження (розрахунково-аналітичні, економіко-статистичні, економіко-математичні, експертного оцінювання, фактологічні, соціологічні, документальні, балансові тощо);</li> <li>– професійні методики та технології: пояснювально-ілюстративний (інформаційно-рецептивний) метод; репродуктивний метод (метод відтворення); метод проблемного викладу; частково-пошуковий (евристичний)</li> </ul>
-------------------------	---

	<p>метод; дослідницький метод; дискусійний метод; метод моделювання, необхідні для забезпечення ефективною маркетинговою діяльністю.</p> <p><i>Інструментарій та обладнання:</i> сучасні універсальні та спеціалізовані інформаційні системи і програмні продукти, необхідні для прийняття та імплементції маркетингових управлінських рішень.</p>
Орієнтація освітньої програми	Освітньо-професійна програма.
Основний фокус освітньої програми	<p>Вища освіта в галузі 07 Управління та адміністрування за спеціальністю 075 Маркетинг, ОПІ Маркетинг.</p> <p><i>Ключові слова:</i> маркетинг, маркетингова діяльність, маркетингові стратегії, маркетинговий аналіз, маркетингові дослідження, маркетинговий менеджмент, дистрибуція, сталий розвиток, будівельна галузь</p>
Особливості програми	<p>Націленість на підготовку фахівців, здатних ідентифікувати та розв'язувати складні задачі і проблеми у сфері маркетингу за умов мінливого зовнішнього середовища, проводити маркетингові дослідження, аналізувати та узагальнювати їх результати, приймати ефективні маркетингові рішення на основі використання сучасних методів та підходів до в сфері маркетингу, враховуючи їх галузеві особливості, зокрема будівництва</p>
<b>4 - Придатність випускників до працевлаштування та подальшого навчання</b>	
Академічні права випускників	<p>Мають право продовжити навчання на третьому (освітньо-науковому) рівні вищої освіти – доктора філософії. Набуття додаткових кваліфікацій в системі післядипломної освіти</p>
Працевлаштування випускників	<p>Працевлаштування на підприємствах усіх видів економічної діяльності, в науково-дослідних установах і закладах вищої освіти, в органах влади та управління.</p> <p>За Класифікацією видів економічної діяльності ДК 009: 2010:</p> <ul style="list-style-type: none"> <li>– 1210.1 Керівники підприємств, установ та організацій</li> <li>– 1223.2 Начальники (інші керівники) та майстри дільниць (підрозділів) у будівництві</li> <li>– 1224 Керівники виробничих підрозділів в оптовій та роздрібній торгівлі</li> </ul>

	<ul style="list-style-type: none"> <li>– 1226 Керівники виробничих підрозділів на транспорті, в складському господарстві та зв'язку</li> <li>– 1227 Керівники виробничих підрозділів у комерційному обслуговуванні</li> <li>– 1228 Керівники виробничих підрозділів у побутовому обслуговуванні</li> <li>– 1233 Керівники підрозділів маркетингу</li> <li>– 1234 Керівники підрозділів з реклами та зв'язків з громадськістю</li> <li>– 1235 Керівники підрозділів матеріально-технічного постачання</li> <li>– 1314 Керівники малих підприємств без апарату управління в оптовій та роздрібній торгівлі</li> <li>– 1316 Керівники малих підприємств без апарату управління на транспорті, у складському господарстві та зв'язку</li> <li>– 1317 Керівники малих підприємств без апарату управління в комерційному обслуговуванні</li> <li>– 1318 Керівники малих підприємств без апарату управління в побутовому обслуговуванні</li> <li>– 1452 Менеджери (управителі) в оптовій торгівлі та посередництві у торгівлі</li> <li>– 1453 Менеджери (управителі) в роздрібній торгівлі побутовими та непродовольчими товарами та їх ремонті</li> <li>– 1454 Менеджери (управителі) в роздрібній торгівлі продовольчими товарами</li> <li>– 1476.1 Менеджери (управителі) з реклами</li> <li>– 2142.1 Наукові співробітники (будівництво)</li> <li>– 2310.2 Інші викладачі закладів вищої освіти</li> <li>– 2322 Викладачі закладів фахової передвищої освіти</li> </ul>
<b>5 - Викладання та оцінювання</b>	
<p>Викладання та навчання</p>	<p>Підходи, що використовуються у викладанні, містять методи та технології сучасного навчання, передбачені освітньою програмою, а саме: студенто-центроване навчання, самонавчання, проблемно-орієнтоване навчання, самостійну роботу студентів, у тому числі виконання індивідуальних завдань: курсових робіт, розрахунково-графічних робіт, контрольних робіт; професійну практику.</p> <p>Основними методами навчання є пояснювально-ілюстративний, метод проблемного викладення, дослідницький, метод наочності.</p> <p>Методи навчання імплементуються в освітній</p>

процес відповідно до рівня вищої освіти, спеціальності та цілей освітньої програми з урахуванням Місії та цілей освітньої діяльності та Стратегії розвитку Одеської державної академії будівництва та архітектури.

Формування соціальних навичок (soft skills) здобувачів відбувається через вивчення ними компонентів як загальних, так і фахових; участь у конференціях з доповідями; олімпіадах, конкурсах студентських наукових робіт, практичній підготовці, академічній мобільності, культурно-масовій і спортивній діяльності; інших заходах, які зумовлені цілями програми, зокрема подальшою професійною діяльністю випускника програми. Освітні компоненти дозволяють сформувати професійне мислення, формують загальнокультурні та громадянські компетентності.

Загальну організацію з питань міжнародного співробітництва та зовнішньоекономічної діяльності покладено на відділ міжнародних зв'язків.

Для здобувачів вищої освіти, що навчаються за освітньо-професійною програмою, забезпечено:

- освітню підтримку в контексті питань, що безпосередньо стосуються організації навчання і викладання, зокрема роботу деканатів, відділів з організації освітнього процесу, інших допоміжних підрозділів академії та їх взаємодії зі здобувачами;

- консультативну та соціальну підтримку у відповідних сферах (консультування з приводу працевлаштування, психологічна підтримка і т. ін.);

- організаційно-інформаційну підтримку у взаємовідносинах здобувачів з Академією з адміністративних питань (отримання інформації, довідок, підтверджень и т.п.);

- інформаційну взаємодію здобувачів вищої освіти з освітніх і позанавчальних питань, у тому числі наявність відповідної інформації у вільному доступі (розклад, консультації, інша інформація на офіційному веб-сайті Академії).

Викладання проводиться у вигляді: лекцій, лекцій-презентацій з використанням інформаційно-комунікаційних технологій, практичних занять, практичної підготовки, самостійного навчання на основі сучасної наукової та методичної літератури та консультацій викладачів.

Також організована можливість навчання і



	викладання з використанням технологій дистанційного навчання (у тому числі Google Workspace, Moodle).
Оцінювання	<p>Система оцінювання якості освоєння освітньо-професійної програми включає: поточний та підсумковий (семестровий) контроль, атестацію.</p> <p>Поточний контроль здійснюється на практичних заняттях (усне або письмове опитування, експрес-контроль, виступи здобувачів при обговоренні питань, контрольні роботи, тестовий контроль, тематичні презентації тощо).</p> <p>Підсумковий контроль проводиться у формі екзамену або заліку, захисту курсових робіт, захисту звітів з практики.</p> <p>Атестація здобувачів вищої освіти здійснюється у формі публічного захисту кваліфікаційної роботи.</p> <p>Навчальні досягнення здобувачів вищої освіти оцінюють за 100-бальною шкалою та шкалою ЄКТС.</p>
<b>6 - Програмні компетентності</b>	
<b>Інтегральна компетентність (ІК)</b>	
Інтегральна компетентність	Здатність розв'язувати складні задачі і проблеми у сфері маркетингу або у процесі навчання, що передбачають проведення досліджень та/або здійснення інновацій за невизначеності умов і вимог.
<b>Загальні компетентності (ЗК) визначені стандартом вищої освіти спеціальності</b>	
ЗК1	Здатність приймати обґрунтовані рішення.
ЗК2	Здатність генерувати нові ідеї (креативність).
ЗК3	Здатність оцінювати та забезпечувати якість виконуваних робіт.
ЗК4	Здатність до адаптації та дії в новій ситуації.
ЗК5	Навички міжособистісної взаємодії.
ЗК6	Здатність до пошуку, оброблення та аналізу інформації з різних джерел.
ЗК7	Здатність виявляти ініціативу та підприємливість.
ЗК1	Здатність розробляти проекти та управляти ними.
<b>Спеціальні (фахові) компетентності (СК), визначені стандартом вищої освіти спеціальності</b>	
СК1	Здатність логічно і послідовно відтворювати та застосовувати знання з найновіших теорій, методів і практичних прийомів маркетингу.
СК2	Здатність коректно інтерпретувати результати останніх теоретичних досліджень у сфері маркетингу та практики їх застосування.
СК3	Здатність до проведення самостійних досліджень та інтерпретації їх

	результатів у сфері маркетингу.
СК4	Здатність застосовувати творчий підхід до роботи за фахом.
СК5	Здатність до діагностування маркетингової діяльності ринкового суб'єкта, здійснення маркетингового аналізу та прогнозування.
СК6	Здатність обирати і застосовувати ефективні засоби управління маркетинговою діяльністю ринкового суб'єкта на рівні організації, підрозділу, групи, мережі.
СК7	Здатність розробляти і аналізувати маркетингову стратегію ринкового суб'єкта та шляхи її реалізації з урахуванням міжфункціональних зв'язків.
СК8	Здатність формувати систему маркетингу ринкового суб'єкта та оцінювати результативність і ефективність її функціонування.
СК9	Здатність здійснювати на належному рівні теоретичні та прикладні дослідження у сфері маркетингу.
<b>Спеціальні (фахові) компетентності (СК), визначені закладом вищої освіти та освітньо-професійною програмою</b>	
СК10	Здатність аналізувати вплив факторів сталого розвитку на стратегічне управління будівельною організацією.
СК11	Здатність виявляти та аналізувати ключові бізнес-процеси в маркетингу будівельної організації.
<b>7 - Програмні результати навчання (РН)</b>	
Програмні результати навчання за спеціальністю (визначені стандартом вищої освіти спеціальності)	<p>ПРН1. Знати і вміти застосовувати у практичній діяльності сучасні принципи, теорії, методи і практичні прийоми маркетингу.</p> <p>ПРН2. Вміти адаптовувати і застосовувати нові досягнення в теорії та практиці маркетингу для досягнення конкретних цілей і вирішення задач ринкового суб'єкта.</p> <p>ПРН3. Планувати і здійснювати власні дослідження у сфері маркетингу, аналізувати його результати і обґрунтовувати ухвалення ефективних маркетингових рішень в умовах невизначеності.</p> <p>ПРН4. Вміти розробляти стратегію і тактику маркетингової діяльності з урахуванням крос-функціонального характеру її реалізації.</p> <p>ПРН5. Презентувати та обговорювати результати наукових і прикладних досліджень, маркетингових проектів державною та іноземною мовами.</p> <p>ПРН6. Вміти підвищувати ефективність маркетингової діяльності ринкового суб'єкта на різних рівнях управління, розробляти проекти у сфері маркетингу та управляти ними.</p> <p>ПРН7. Вміти формувати і вдосконалювати систему маркетингу ринкового суб'єкта.</p> <p>ПРН8. Використовувати методи міжособистісної комунікації в ході вирішення колективних задач,</p>

	<p>ведення переговорів, наукових дискусій у сфері маркетингу.</p> <p>ПРН9. Розуміти сутність та особливості застосування маркетингових інструментів у процесі прийняття маркетингових рішень.</p> <p>ПРН10. Обґрунтовувати маркетингові рішення на рівні ринкового суб'єкта із застосуванням сучасних управлінських принципів, підходів, методів, прийомів.</p> <p>ПРН11. Використовувати методи маркетингового стратегічного аналізу та інтерпретувати його результати з метою вдосконалення маркетингової діяльності ринкового суб'єкта.</p> <p>ПРН12. Здійснювати діагностування та стратегічне й оперативне управління маркетингом задля розробки та реалізації маркетингових стратегій, проектів і програм.</p> <p>ПРН13. Керувати маркетинговою діяльністю ринкового суб'єкта, а також його підрозділів, груп і мереж, визначати критерії та показники її оцінювання.</p> <p>ПРН14. Формувати маркетингову систему взаємодії, будувати довгострокові взаємовигідні відносини з іншими суб'єктами ринку.</p> <p>ПРН15. Збирати необхідні дані з різних джерел, обробляти і аналізувати їх результати із застосуванням сучасних методів та спеціалізованого програмного забезпечення.</p>
<p>Програмні результати навчання, визначені закладом вищої освіти та освітньо-професійною програмою</p>	<p>ПРН16. Вміти розробляти стратегії сталого розвитку будівельних організацій з урахуванням ключових бізнес-процесів в маркетингу, екологічних, соціальних та економічних аспектів.</p>
<p><b>8 - Ресурсне забезпечення реалізації програми</b></p>	
<p>Кадрове забезпечення</p>	<p>Науково-педагогічні працівники, залучені до реалізації освітньо-професійної програми, працюють за основним місцем роботи в Академії, мають вчене звання та/або науковий ступінь, відповідають вимогам ліцензійних та акредитаційних умов провадження освітньої діяльності у сфері вищої освіти (Постанова Кабінету міністрів України «Про забезпечення ліцензійних умов провадження освітньої діяльності закладів освіти» від 30 грудня 2015 р. №1187, зі змінами та доповненнями).</p> <p>З метою підтримання компетентності на належному рівні, усі науково-педагогічні працівники проходять підвищення</p>

	кваліфікації/стажування.
Матеріально-технічне забезпечення	Матеріально-технічне забезпечення Одеської державної академії будівництва та архітектури відповідає Ліцензійним умовам провадження освітньої діяльності у сфері вищої освіти і є достатнім для забезпечення якості освітнього процесу за освітньо-професійною програмою, що включає: кабінети, комп'ютерні та спеціалізовані аудиторії, бібліотеку, читальні зали, спортивні зали, актову залу, спортивний майданчик, базу відпочинку, їдальні, найпростіші укриття.
Інформаційне та навчально-методичне забезпечення	Використання електронних ресурсів: електронного каталогу, електронної бібліотеки, ресурсів Internet, Open Access, веб-сайту Академії, бібліографічних ресурсів, репозиторію Академії (OSACEAeR <a href="http://mx.ogasa.org.ua/">http://mx.ogasa.org.ua/</a> ), Google Workspace та авторських навчально-методичних розробок науково-педагогічних працівників. Наявна ліцензійна версія бази даних нормативної літератури БудІнфо.
<b>9 - Академічна мобільність</b>	
Національна кредитна мобільність	Здійснюється на підставі двосторонніх договорів між Академією та закладами вищої освіти України та існуючих національних програм. Передбачається перезарахування частини кредитів ЄКТС відповідної освітньої програми, отриманих в інших закладах вищої освіти України.
Міжнародна кредитна мобільність	Міжнародна академічна мобільність реалізується на підставі міжнародних договорів про співробітництво, міжнародних програм і проектів, договорів про співробітництво з іноземними закладами вищої освіти. Основна міжнародна кредитна мобільність здійснюється згідно програм ERASMUS+ та MEVLANA.
Навчання іноземних здобувачів вищої освіти	Навчання іноземних здобувачів за освітньо-професійної програми «Маркетинг» здійснюється на підставі Наказ МОН від 18.07.2019 № 944-л та згідно з «Правилами прийому до ОДАБА» <a href="https://odaba.edu.ua/enrollee/acceptancecommission">https://odaba.edu.ua/enrollee/acceptancecommission</a> та відповідними «Положеннями Центру підготовки спеціалістів із зарубіжних країн ОДАБА» <a href="https://odaba.edu.ua/foreignstudents">https://odaba.edu.ua/foreignstudents</a> . Функціонує відділ роботи з іноземними студентами. До початку навчання за цією програмою, поза її межами, здійснюється адаптація іноземних здобувачів вищої освіти з вивченням української мови. Мова навчання - українська.

## 2. Перелік компонентів освітньо-професійної програми та їх логічна послідовність

### 2.1 Перелік компонентів ОПП

Код н/д	Компоненти освітньої програми (навчальні дисципліни, практики, кваліфікаційна робота)	Кількість кредитів	Форма підсумкового контролю
1	2	3	4
<b>ОК</b>	<b>ОБОВ'ЯЗКОВІ КОМПОНЕНТИ</b>	<b>64,0</b>	
	<b>Загальні компоненти</b>	<b>6,0</b>	
ОК1	Правове регулювання господарської діяльності в будівництві	3,0	залік
ОК2	Іноземна мова (спецкурс)	3,0	іспит
	<b>Спеціальні (фахові компоненти)</b>	<b>58,0</b>	
ОК3	Стратегічний маркетинг	6,0	іспит
ОК4	Маркетинговий менеджмент	4,0	іспит
ОК5	Стратегічне управління сталим розвитком будівельної організації	3,0	залік
ОК6	Бізнес-аналітика і візуалізація даних	3,0	залік
ОК7	Управління проектами	6,0	іспит
ОК8	Маркетинг взаємовідносин	4,0	залік
ОК9	Рекламний менеджмент	4,0	залік
ОК10	Управління якістю	3,0	іспит
ОК11	Оцінка маркетингових інновацій	3,0	залік
ОК12	Діагностування бізнес-процесів у маркетингу будівельної організації	4,0	іспит
ОК13	Переддипломна практика	6,0	залік
ОК14	Кваліфікаційна робота	12,0	публічний захист
<b>ВК</b>	<b>ВИБІРКОВІ КОМПОНЕНТИ</b>	<b>26,0</b>	
	<b>Загальні компоненти</b>	<b>6,0</b>	
ВК 1	Дисципліна за вибором 1	3,0	залік
ВК 2	Дисципліна за вибором 2	3,0	залік
	<b>Спеціальні (фахові компоненти)</b>	<b>20,0</b>	
ВК3	Дисципліна за вибором 3	4,0	залік
ВК4	Дисципліна за вибором 4	4,0	залік
ВК5	Дисципліна за вибором 5	4,0	залік
ВК6	Дисципліна за вибором 6	4,0	залік
ВК7	Дисципліна за вибором 7	4,0	залік
	<b>РАЗОМ</b>	<b>90,0</b>	

## 2.2. Структурно-логічна схема освітньо-професійної програми Маркетинг

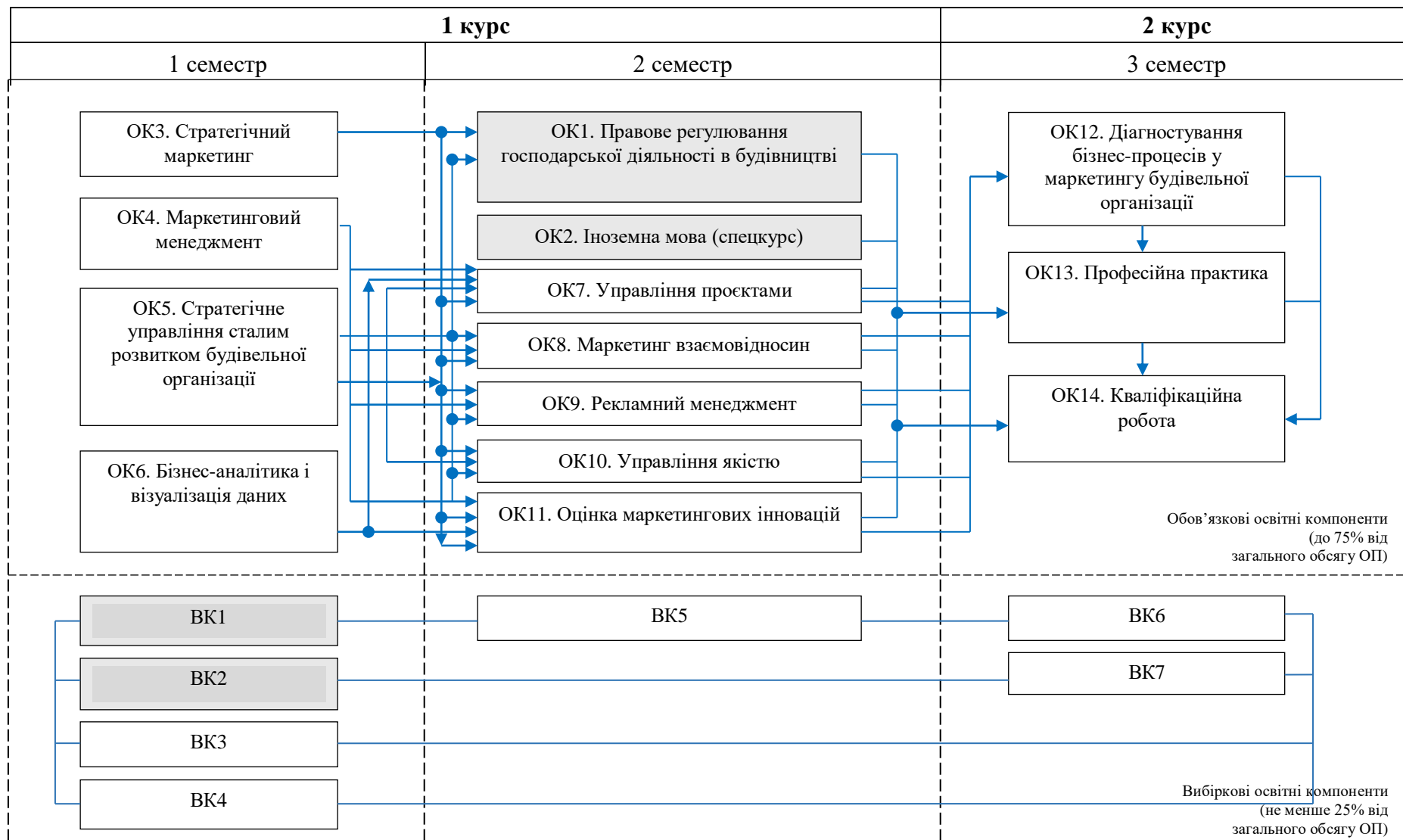

Примітка:

- ОК/ВК – загальні компоненти обов'язкові / вибіркові
- ОК/ВК – спеціальні (фахові) компоненти обов'язкові / вибіркові

### 3. Форма атестації здобувачів вищої освіти

<p>Форми атестації здобувачів вищої освіти</p>	<p>Атестація здобувачів вищої освіти здійснюється у формі публічного захисту кваліфікаційної роботи</p>
<p>Вимоги до кваліфікаційної роботи</p>	<p>Кваліфікаційна робота має передбачати розв'язання складної задачі або проблеми в сфері маркетингу, що потребує здійснення досліджень та/або інновацій і характеризується комплексністю і невизначеністю умов, із застосуванням теорій та методів економічної науки.</p> <p>Кваліфікаційна робота не повинна містити академічного плагіату, фальсифікації та списування.</p> <p>Кваліфікаційна робота може бути оприлюднена на офіційному сайті Одеської державної академії будівництва та архітектури або кафедри менеджменту і маркетингу Одеської державної академії будівництва та архітектури.</p> <p>Оприлюднення кваліфікаційних робіт, що містять інформацію з обмеженим доступом, здійснюється у відповідності до вимог чинного законодавства.</p>

#### 4. Матриця відповідності програмних компетентностей компонентам освітньо-професійної програми Маркетинг

	ІК	ЗК1	ЗК2	ЗК3	ЗК4	ЗК5	ЗК6	ЗК7	ЗК8	СК1	СК2	СК3	СК4	СК5	СК6	СК7	СК8	СК9	СК10	СК11
ОК1	+	+		+						+										
ОК2	+				+		+					+						+		
ОК3	+	+			+					+				+						
ОК4	+	+							+	+		+		+			+			
ОК5	+		+		+	+	+			+					+	+		+	+	
ОК6	+	+		+			+								+			+		
ОК7	+		+						+		+	+	+		+			+		
ОК8	+				+	+		+		+			+		+					
ОК9	+	+	+	+	+	+	+					+	+	+		+				
ОК10	+			+													+			
ОК11	+		+			+		+					+				+			
ОК12	+						+					+		+		+		+		+
ОК13	+						+				+			+				+	+	+
ОК14	+		+	+			+			+	+	+	+	+	+	+	+	+	+	+



**5. Матриця забезпечення програмних результатів навчання (РН)  
відповідними компонентами освітньо-професійної програми Маркетинг**

	ПРН1	ПРН2	ПРН3	ПРН4	ПРН5	ПРН6	ПРН7	ПРН8	ПРН9	ПРН10	ПРН11	ПРН12	ПРН13	ПРН14	ПРН15	ПРН16
OK1							+			+			+			
OK2		+	+		+			+			+				+	
OK3	+		+	+		+				+	+	+				
OK4	+	+					+			+				+		
OK5		+		+							+			+		+
OK6										+	+	+			+	
OK7		+			+			+	+							
OK8	+			+	+			+		+				+		
OK9					+	+			+				+	+		
OK10						+	+				+					
OK11	+	+								+		+			+	
OK12						+						+			+	+
OK13	+				+				+	+		+			+	+
OK14	+	+	+	+	+				+	+	+	+			+	+

**Перелік нормативних документів,  
на яких базується освітньо-професійна програма  
Маркетинг**

1. Закон України Про вищу освіту № 1556-VII від 01.07.2014 р. URL: <http://zakon5.rada.gov.ua/laws/show/2145-19>.
2. Закон України Про освіту № 2145-УШ від 05.09.2017 р. URL: <http://zakon5.rada.gov.ua/laws/show/2145-19>.
3. Ліцензійні умови провадження освітньої діяльності. Постанова Кабінету Міністрів України від 30.12.2015 р. № 1187 (в редакції Постанови Кабінету Міністрів України від 24.03.2021 р. № 365). URL: <https://zakon.rada.gov.ua/laws/show/1187-2015-%D0%BF#Text>
4. Національний класифікатор України: Класифікація видів економічної діяльності ДК 009: 2010 (із змінами, внесеними від 04.03.2023 р.) URL: <https://zakon.rada.gov.ua/rada/show/vb457609-10#Text>
5. Національна рамка кваліфікацій. URL: <https://nqa.gov.ua/national-qualification-frame/>
6. Національний класифікатор ДК 003:2010 Класифікатор професій (із змінами, внесеними від 16.01.2024 р.). URL: <https://zakon.rada.gov.ua/rada/show/va327609-10#Text>
7. Стандарт вищої освіти: другий (магістерський) рівень, ступінь вищої освіти магістр, галузь знань 07 Управління і адміністрування, спеціальність 073 Менеджмент. Затверджений та введений в дію наказом Міністерства освіти і науки України від 10.07.2019 р. № 959. URL: <https://mon.gov.ua/staticobjects/mon/sites/1/vishchaosvita/zatverdzeni%20standarty/2019/07/12/073-menedzhment-magistr.pdf>