

МІНІСТЕРСТВО ОСВІТИ І НАУКИ УКРАЇНИ
ОДЕСЬКА ДЕРЖАВНА АКАДЕМІЯ БУДІВНИЦТВА ТА АРХІТЕКТУРИ

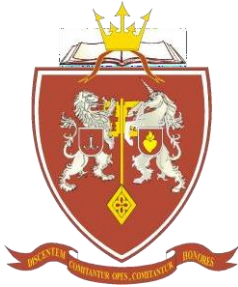

ЗАТВЕРДЖЕНО

Ректор академії

А. Ковров

«___» _____ 2024 року

ОСВІТНЬО-ПРОФЕСІЙНА ПРОГРАМА

«Графічний дизайн»

першого (бакалаврського) рівня вищої освіти
за спеціальністю 022 Дизайн
галузі знань 02 «Культура і мистецтво»
Кваліфікація: бакалавр дизайну

СХВАЛЕНО

Вченою радою Одеської державної
академії будівництво та архітектури
протокол № від « » 202 року

ОДЕСА - 2024

ПЕРЕДМОВА

1. РОЗРОБЛЕНО

Освітньо-професійна програма «Графічний дизайн» спеціальності 022 Дизайн для першого (бакалаврського) рівня галузі знань 02 «Культура і мистецтво» розроблена згідно з вимогами закону України «Про вищу освіту» і «Про затвердження стандарту вищої освіти за спеціальністю 022 «Дизайн» для першого (бакалаврського) рівня вищої освіти» від 13 грудня 2018 року № 1391. Освітньо-професійну програму розроблено робочою групою Одеської державної академії будівництва та архітектури у складі:

Перепелиця Оксана Володимирівна	гарант, доцент кафедри рисунка, живопису та архітектурної графіки Архітектурно-художнього інституту Одеської державної академії будівництва та архітектури; Член спілки дизайнерів України, гарант ОПП
Горбенко Анатолій Олександрович	член групи, професор кафедри образотворчого мистецтва Архітектурно-художнього інституту Одеської державної академії будівництва та архітектури, Народний художник України
Волобуєва Тетяна В'ячеславівна	член групи, доцент кафедри машинобудування Інституту гідротехнічного будівництва та цивільної інженерії Одеської державної академії будівництва та архітектури;
Кубриш Наталія Романівна	член групи, доцент кафедри рисунка, живопису та архітектурної графіки Архітектурно-художнього інституту Одеської державної академії будівництва та архітектури
Безсонова Лія Микитівна	член групи, ст.викладач кафедри рисунка, живопису та архітектурної графіки Архітектурно-художнього інституту Одеської державної академії будівництва та архітектури; Член спілки дизайнерів України, стейкхолдер Одеської державної академії будівництва та архітектури; арт-директорка дизайн-студії «DE.PO-Одеса»
Коншин Максиміліан Олегович	член групи, генеральний директор ТОВ Фірма "ЕЛІТА". Поліграфія, зовнішня реклама, архітектура, графічний дизайн, продукція сувенірна, член Спілки рекламистів України, архітектор, дизайнер, поліграфіст, стейкхолдер Одеської державної академії будівництва та архітектури.

2. ЗАТВЕРДЖЕНО ТА НАДАНО ЧИННОСТІ

Вченою радою Одеської державної академії будівництва та архітектури,
протокол №_ від «__» 2024р.

3. ВВЕДЕНО в дію

4. ВІДОМОСТІ ЩОДО АКРЕДИТАЦІЇ

Першу акредитацію освітньої програми заплановано на 2025-2026 навчальний рік.

1. Профіль освітньо-професійної програми Графічний дизайн за спеціальністю 022 Дизайн

1 – Загальна інформація	
Повна назва закладу вищої освіти та структурного підрозділу	Одеська державна академія будівництва та архітектури, Архітектурно-художній інститут, кафедра рисунка, живопису та архітектурної графіки
Рівень вищої освіти	Перший (бакалаврський)
Ступінь вищої освіти та назва кваліфікації мовою оригіналу	Бакалавр дизайну
Офіційна назва освітньої програми	Освітньо-професійна програма Графічний дизайн
Тип диплому та обсяг освітньої програми	Тип диплому - одиничний. Обсяг ОП на базі повної загальної середньої освіти – 240 кредитів ЄКТС. Визнаються та зараховуються кредити, отримані в межах попередньої освітньої програми підготовки молодшого бакалавра (молодшого спеціаліста): - зі спеціальності «Дизайн»: не більше ніж 120 кредитів ЄКТС; - за іншими спеціальностями: не більше ніж 60 кредитів ЄКТС. На основі ступеня «фаховий молодший бакалавр» визнається та перезараховується не більше ніж 60 кредитів ЄКТС, отриманих за попередньою освітньою програмою фахової передвищої освіти.
Наявність акредитації	Першу акредитацію заплановано на 2025-2026 н.р.
Цикл / рівень	НРК України – 6 рівень, QF-EHEA – перший цикл, EQF-LLL – 6 рівень
Передумови	На базі повної загальної середньої освіти, наявність ступеня молодшого спеціаліста. згідно з правилами прийому на поточний рік
Мова викладання	Українська
Термін дії освітньої програми	До введення в дію наступної редакції
Інтернет – адреса постійного розміщення опису освітньої програми	https://odaba.edu.ua/

2 – Мета освітньої програми	
Підготовка висококваліфікованих, конкурентоспроможних фахівців з графічного дизайну, які володіють професійними компетентностями, сформованими з урахуванням історичного досвіду мистецтва, понять, концепцій, принципів, методів дизайн проектування; здатні результативно розв'язувати складні практичні задачі, спрямовані на розробку та створення об'єктів дизайну для різних сфер життєдіяльності людини.	
3 – Характеристика освітньої програми	
Предметна область (галузь знань, спеціальність, спеціалізація)	<p><i>Галузь знань – 02 «Культура і мистецтво»</i> <i>Спеціальність - 022 «Дизайн»</i> <i>Об'єкт вивчення та діяльності:</i> об'єкти та процеси дизайну в промисловій, побутовій, суспільній, соціокультурній сферах життєдіяльності людини. <i>Цілі навчання:</i> формування фахівців, здатних розв'язувати складні спеціалізовані задачі та практичні проблеми в галузі дизайну, що характеризується комплексністю та невизначеністю умов та передбачають застосування певних теорій та методів дизайну; підготовка кваліфікованих фахівців з графічного дизайну, здатних до роботи в команді, яким притаманна креативність у художньо-проектній діяльності. <i>Теоретичний зміст предметної області:</i> поняття, концепції, принципи дизайну та їх використання для забезпечення заданих властивостей та естетичних характеристик об'єктів дизайну. Методи, методики та технології: методики проектування та виготовлення одиничних, комплексних, багатофункціональних об'єктів дизайну; технології роботи у відповідних спеціальних матеріалах. <i>Інструменти та обладнання:</i> сучасні програмні продукти, технологічне обладнання, що застосовується у сфері дизайну</p>
Орієнтація освітньої програми	Освітньо-професійна. Забезпечення методично обґрунтованих підходів для оволодіння основами теорії проектної діяльності та набуття практичних навичок зі створення об'єктів дизайну.
Основний фокус освітньої програми	Вища освіта в галузі 022 Культура і мистецтво за спеціальністю 022 Дизайн, освітньо-професійна програма Графічний дизайн. <i>Ключові слова:</i> дизайн, графіка, проект.

<p>Особливості програми</p>	<p>Вимагає спеціальної практики. Освітня програма сфокусована на підготовці кваліфікованих фахівців з дизайну з урахуванням позицій та потреб стейкхолдерів, тенденцій розвитку дизайнерської практики, галузевого та регіонального ринку праці. Викладання фахових дисциплін відбувається на базі комп'ютерних класів, аудиторій з мультимедійними засобами, спеціалізованої дизайнерської майстерні з відповідним обладнанням (скульптурна майстерня), художніх кабінетів рисунка і живопису з різноманітним гіпсовим і постановочним фондом. Вибіркова складова освітньої програми містить широкий спектр дисциплін, присвячених різним складовим дизайну, мультимедійного дизайну, веб-дизайну, дизайн книги, дизайн пакування тощо. Вибором дисциплін в межах Академії на старших курсах передбачено можливість вивчати іноземну мову диференційовано відповідно до рівня володіння нею та згідно майбутніх професійних потреб. Особливий акцент спрямований на практичну підготовку студентів завдяки циклу практик (навчальна практика, виробнича практика на підприємствах). Програма розвиває перспективи участі та стажування у структурі Національних творчих та проєктних фундацій, таких як Національна спілка художників України, Спілка дизайнерів України, Національна спілка фотохудожників України. Студенти мають перспективи стажування та презентації своїх творчих робіт в рамках Міжнародних і Всеукраїнських проєктів як конкурсного спрямування.</p>
<p>4 – Придатність випускників до працевлаштування та подальшого навчання</p>	

Придатність до працевлаштування	<p>Основні місця роботи: проектні та науково-дослідні організації з галузі дизайну, поліграфії, реклами; вищі навчальні заклади. Бакалавр дизайну здатний виконувати професійні роботи й обіймати первинні посади відповідно до Національного класифікатора професій України «Класифікатор професій» ДК 003:2010 (зі змінами та доповненнями):</p> <p>3121 Фахівець з комп'ютерної графіки (дизайну) 3471 Дизайнер-виконавець 3471 Дизайнер-виконавець графічних робіт 3471 Дизайнер-виконавець пакування 3471-25256 Художник-оформлювач 2452.2 Дизайнер інтер'єру</p>
	<p>2452.2 Дизайнер меблів 3471-25271 Художник-шрифтовик телебачення. 5312 Працівники, зайняті на декоративних, художніх (дизайнерських) допоміжних роботах у сфері мистецтва</p>
Подальше навчання	<p>Програми підготовки на другому (магістерському) (освітньо-професійному / освітньо-науковому) рівні вищої освіти. Можливість набуття додаткових кваліфікацій в системі післядипломної освіти.</p>
5 – Викладання та оцінювання	

Підходи до викладання та навчання

Підходи, що використовуються у викладанні, містять методи та технології сучасного навчання, передбачені освітньою програмою, а саме: студенто-центроване навчання, самонавчання, проблемно-орієнтоване навчання, самостійна робота студентів, у тому числі виконання індивідуальних завдань - курсових, розрахунково-графічних та контрольних робіт; професійна практика.

Основними методами навчання є пояснювально-ілюстративний, метод проблемного викладення, дослідницький, метод наочності.

Методи навчання імплементуються в освітній процес відповідно до рівня вищої освіти, спеціальності та цілей освітньої програми відповідно з урахуванням Місії, цілей та Стратегії розвитку академії.

Формування соціальних навичок (soft skills) здобувачів відбувається через вивчення ними дисциплін як загальних, так і фахових; участь у конференціях з доповідями; олімпіадах, конкурсах студентських наукових робіт, практичній підготовці, академічній мобільності, культурно-масовій і спортивній діяльності; інших заходах, які зумовлені цілями ОПП, зокрема подальшою професійною діяльністю випускника програми.

Загальну організацію з питань міжнародного співробітництва та зовнішньоекономічної діяльності покладено на відділ міжнародних зв'язків.

Для здобувачів вищої освіти, що навчаються за ОПП, забезпечено:

- освітню підтримку у контексті питань, що безпосередньо стосуються організації навчання і викладання, зокрема робота деканатів, відділів з організації освітнього процесу, інших допоміжних підрозділів академії та їх взаємодії зі здобувачами;

- консультативну та соціальну підтримку у відповідних сферах (консультування з приводу працевлаштування, психологічна підтримка і т. ін.);

- організаційно-інформаційну підтримку у взаємовідносинах здобувачів з академією з адміністративних питань (отримання інформації, довідок, підтверджень и т.п.);

- інформаційну взаємодію здобувачів вищої освіти з освітніх і позанавчальних питань, у тому наявність відповідної інформації у вільному доступі (розклад, консультації, інша інформація на офіційному веб-сайті академії).

Викладання проводиться у вигляді: лекції, лекцій-презентацій з використанням інформаційно-комунікаційних технологій, практичних занять, практичної підготовки, самостійного навчання на основі сучасної

Оцінювання	<p>Система оцінювання якості освоєння освітньо-професійної програми включає: поточний та підсумковий (семестровий) контроль, атестація.</p> <p>Поточний контроль здійснюється на практичних заняттях (усне або письмове опитування, експрес-контроль, виступи здобувачів при обговоренні питань, контрольні роботи, тестовий контроль, презентації тощо).</p> <p>Підсумковий контроль проводиться у формі екзамену або заліку, захисту курсових проєктів (робіт), захисту звітів з практики.</p> <p>Атестація здобувачів вищої освіти здійснюється у формі публічного захисту кваліфікаційної роботи.</p> <p>Навчальні досягнення здобувачів вищої освіти оцінюють за 100-бальною шкалою та шкалою ЄКТС.</p>
6 – Програмні компетентності	
Інтегральна компетентність (ІК)	<p>Здатність розв'язувати складні спеціалізовані задачі та практичні проблеми в галузі дизайну або в процесі навчання, що передбачає застосування певних теорій і методів дизайну та характеризується комплексністю та невизначеністю умов</p>

<p>Загальні компетентності (ЗК)</p>	<p>ЗК1 Знання та розуміння предметної області, розуміння професійної діяльності</p> <p>ЗК2 Здатність спілкуватися державною мовою як усно, так і письмово</p> <p>ЗК3 Здатність спілкуватися іноземною мовою</p> <p>ЗК4 Здатність до пошуку, оброблення та аналізу інформації з різних джерел</p> <p>ЗК5 Здатність працювати в команді</p> <p>ЗК6 Здатність оцінювати та забезпечувати якість виконуваних робіт</p> <p>ЗК7 Цінування та повага різноманітності та мультикультурності</p> <p>ЗК8 Здатність реалізувати свої права і обов'язки як члена суспільства, усвідомлювати цінності громадянського (вільного демократичного) суспільства та необхідність його сталого розвитку, верховенства права, прав і свобод людини і громадянина в Україні</p> <p>ЗК9 Здатність зберігати та примножувати культурно-мистецькі, екологічні, моральні, наукові цінності і досягнення суспільства на основі розуміння історії та закономірностей розвитку предметної області, її місця у загальній системі знань про природу і суспільство та у розвитку суспільства, техніки і технологій, використовувати різні види та форми рухової активності для активного відпочинку та ведення здорового способу життя</p>
<p>Загальні компетентності (ЗК), визначені закладом вищої освіти</p>	<p>ЗК10 Здатність використовувати сучасні інформаційні і комунікаційні технології, медіаграмотність у проектній діяльності, з врахуванням світового, європейського, загальноукраїнського досвіду та регіонального аспекту</p> <p>ЗК11 Здатність генерувати нові ідеї (креативність)</p> <p>ЗК12 Здатність розробляти та управляти проектами та складення пропозицій щодо фінансування досліджень</p>

<p>Спеціальні (фахові) компетентності</p>	<p>СК1 Здатність застосовувати сучасні методики проектування одиничних, комплексних, багатофункціональних об'єктів дизайну</p> <p>СК2 Здатність здійснювати формоутворення, макетування і моделювання об'єктів дизайну</p> <p>СК3 Здатність здійснювати композиційну побудову об'єктів дизайну</p> <p>СК4 Здатність застосовувати навички проектної графіки у професійній діяльності</p> <p>СК5 Здатність застосовувати знання історії українського і зарубіжного мистецтва та дизайну в художньо-проектній діяльності</p> <p>СК6 Здатність застосовувати у проектно-художній діяльності спеціальні техніки та технології роботи у відповідних матеріалах (за спеціалізаціями)</p> <p>СК7 Здатність використовувати сучасне програмне забезпечення для створення об'єктів дизайну</p> <p>СК8 Здатність здійснювати колористичне вирішення майбутнього дизайну об'єкта</p> <p>СК9 Здатність зображувати об'єкти навколишнього середовища і постаті людини засобами пластичної анатомії, спеціального рисунка та живопису</p> <p>СК10 Здатність застосовувати знання прикладних наук у професійній діяльності з дизайну</p> <p>СК11 Здатність досягати успіху в професійній кар'єрі, розробляти та представляти візуальні презентації, портфоліо власних творів, володіти підприємницькими навичками для провадження дизайн-діяльності</p>
<p>Спеціальні (фахові) компетентності, визначені закладом вищої освіти</p>	<p>СК12 Здатність застосовувати знання та розуміння психології творчості, теорій, принципів, методів і понять у професійній діяльності з дизайну</p> <p>СК13 Здатність оцінювати та забезпечувати якість виконуваних проектних робіт</p>
<p>7 - Програмні результати навчання (ПРН)</p>	

<p>Програмні результати навчання (ПРН)</p>	<p>ПРН1 Застосовувати набуті знання і розуміння предметної області та сфери професійної діяльності у практичних ситуаціях</p> <p>ПРН2 Вільно спілкуватися державною та іноземною мовами усно і письмово з професійних питань, формувати різні типи документів професійного спрямування згідно вимогами культури усного і писемного мовлення</p> <p>ПРН3 Збирати та аналізувати інформацію для обґрунтування дизайнерського проекту, застосовувати теорію і методику дизайну, фахову термінологію (за професійним спрямуванням), основи наукових досліджень</p> <p>ПРН4 Визначати мету, завдання та етапи проектування</p> <p>ПРН5 Розуміти і сумлінно виконувати свою частину роботи в команді; визначати пріоритети професійної діяльності</p> <p>ПРН6 Усвідомлювати відповідальність за якість виконуваних робіт, забезпечувати виконання завдання на високому професійному рівні</p> <p>ПРН7 Аналізувати, стилізувати, інтерпретувати та трансформувати об'єкти для розроблення художньо-проектних вирішень</p> <p>ПРН8 Оцінювати об'єкт проектування, технологічні процеси в контексті проектного завдання, формувати художньо-проектну концепцію</p> <p>ПРН9 Створювати об'єкти дизайну засобами проектно-графічного моделювання</p> <p>ПРН10 Визначати функціональну та естетичну специфіку формотворчих засобів дизайну в комунікативному просторі</p> <p>ПРН11 Розробляти композиційне вирішення об'єктів дизайну у відповідних техніках і матеріалах</p> <p>ПРН12 Дотримуватися стандартів проектування та технологій виготовлення об'єктів дизайну у професійній діяльності</p> <p>ПРН13 Знати надбання національної та всесвітньої культурно-мистецької спадщини, розвивати екокультуру засобами дизайну</p> <p>ПРН14 Використовувати у професійній діяльності прояви української ментальності, історичної пам'яті, національної самоідентифікації та творчого самовираження; застосовувати історичний творчий досвід, а також успішні українські та зарубіжні художні практики</p> <p>ПРН15 Розуміти українські етнокультурні традиції у стильових вирішеннях об'єктів дизайну, враховувати регіональні особливості етнодизайну у мистецьких практиках</p> <p>ПРН16 Враховувати властивості матеріалів та конструктивних побудов, застосовувати новітні технології у професійній діяльності</p> <p>ПРН17 Застосовувати сучасне загальне та спеціалізоване програмне забезпечення у професійній діяльності</p>
--	---

Програмні результати навчання (ПРН), визначені закладом вищої освіти	ПРН20 Застосовувати набуті знання й розуміння психології творчості, осмислення теорій, принципів, методів і понять у сфері професійної діяльності ПРН21 Приймати обґрунтовані рішення, оцінювати та забезпечувати якість виконуваних робіт
8 - Ресурсне забезпечення реалізації програми	
Кадрове забезпечення	Науково-педагогічні працівники, залучені до реалізації освітньо-професійної програми, працюють за основним місцем роботи в ОДАБА, мають вчене звання та / або науковий ступінь, і відповідають вимогам ліцензійних та акредитаційних умов провадження освітньої діяльності у сфері вищої освіти (Постанова Кабінету міністрів України «Про забезпечення ліцензійних умов провадження освітньої діяльності закладів освіти» від 30 грудня 2015 р. №1187). З метою підтримання компетентності на належному рівні усі науково-педагогічні працівники проходять підвищення кваліфікації / стажування.
Матеріально-технічне забезпечення	Матеріально-технічне забезпечення Одеської державної академії будівництва та архітектури відповідає Ліцензійним умовам провадження освітньої діяльності і є достатнім для забезпечення якості освітнього процесу за освітньо-професійною програмою, що включає: навчальні аудиторії, комп'ютерні та спеціалізовані аудиторії, бібліотека, читальні, спортивна та актова зали, спортивний майданчик, база відпочинку, їдальні, найпростіші укриття ОДАБА.
Інформаційне та навчально-методичне забезпечення	Використання електронних ресурсів: електронний каталог; електронна бібліотека; ресурси Internet; Open Access; веб-сайт ОДАБА (https://odaba.edu.ua/academy/public-information); бібліографічних ресурсів; репозиторію ОДАБА (OSACEAeR http://mx.ogasa.org.ua/); Google Workspace, Moodle та авторських навчально-методичних розробок науково-педагогічних працівників.
9 - Академічна мобільність	

<p>Національна кредитна мобільність</p>	<p>Згідно до «Положення про організацію навчального процесу ОДАБА» в академії передбачена можливість національної кредитної мобільності. Мобільність здійснюється на підставі угод про співробітництво щодо реалізації програми академічної мобільності з закладами вищої освіти. Передбачається перезарахування частини кредитів ЄКТС відповідної освітньої програми, отриманих в інших закладах вищої освіти України, але за умови набуття відповідних компетентностей без скорочення загального обсягу кредитів ЄКТС освітньої програми підготовки.</p>
<p>Міжнародна кредитна мобільність</p>	<p>Міжнародна академічна мобільність реалізується на підставі міжнародних договорів про співробітництво в галузі освіти та науки, міжнародних програм і проєктів, договорів про співробітництво з іноземними закладами вищої освіти, а також може бути реалізоване учасниками освітнього процесу з власної ініціативи, підтриманої адміністрацією Академії на основі індивідуальних запрошень та інших механізмів. Основна міжнародна кредитна мобільність здійснюється згідно програм ERASMUS+ та MEVLANA.</p>
<p>Навчання іноземних здобувачів вищої освіти</p>	<p>Навчання іноземних здобувачів за освітньо-професійною програмою Графічний дизайн здійснюється на підставі Наказу МОН від 18.07.2019 № 944-л та згідно з «Правилами прийому до ОДАБА» та відповідними Положеннями Центру підготовки спеціалістів із зарубіжних країн ОДАБА https://odaba.edu.ua/foreignstudents. Мова навчання - українська.</p>

2. Перелік компонентів ОПП Графічний дизайн та їх логічна послідовність

2.1 Перелік компонентів ОПП Графічний дизайн

Код н/д	Компоненти освітньо-професійної програми (навчальні дисципліни, практики, кваліфікаційна робота)	Кількість кредитів ЄКТС	Форма підсумкового контролю
1	2	3	4
ОБОВ'ЯЗКОВІ КОМПОНЕНТИ			
Загальні компоненти			
ОК1	Історія України та української культури	4,0	екзамен
ОК2	Українська мова (за професійним спрямуванням)	3,0	екзамен
ОК3	Філософія	3,0	екзамен

OK4	Іноземна мова (за професійним спрямуванням)	6,0	залік/екзамен
OK5	Правознавство	3,0	залік
Спеціальні (фахові) компоненти			
OK6	Спеціальний рисунок (за видами дизайну)	25,0	
OK6.1	Основи конструктивного рисунку	3,0	залік
OK6.2	Конструктивний рисунок 1	3,0	залік
OK6.3	Конструктивний рисунок 2	5,0	залік
OK6.4	Спеціальний рисунок 1	4,0	залік
OK6.5	Спеціальний рисунок 2	5,0	залік
OK6.6	Спеціальний рисунок 3	5,0	екзамен
OK7	Основи шрифту	3,0	залік
OK8	Історія зарубіжного мистецтва	3,0	екзамен
OK9	Теорія дизайну	3,0	залік
OK10	Основи графічного дизайну	3,0	залік
OK11	Кольорознавство та колористика	3,0	залік
OK12	Інформаційні технології в дизайні	3,0	залік
OK13	Комп'ютерна графіка	8,0	залік
OK14	Основи живопису	4,0	залік
OK15	Історія українського мистецтва	3,0	екзамен
OK16	Пластична анатомія	3,0	залік
OK17	Каліграфія	3,0	залік
OK18	Декоративний живопис	3,0	залік
OK19	Акцидентній шрифт	3,0	залік
OK20	Проектування	21,0	
OK20.1	Основи проектування 1	4,0	залік
OK20.2	Проектування 2	3,0	залік
OK20.3	Проектування 3	4,0	залік
OK20.4	Проектування 4	4,0	залік
OK20.5	Проектування 5	6,0	залік
1	2	3	4
OK21	Спеціальний живопис	7,0	
OK21.1	Спеціальний живопис 1	3,0	залік
OK21.2	Спеціальний живопис 2	4,0	залік
OK22	Інформаційне моделювання в графічному дизайні	3,0	екзамен
OK23	Стилізація	4,0	залік
OK24	Основи композиції	3,0	залік
OK25	Додрукарська підготовка	3,0	залік
OK26	Основи скульптури	7,0	залік
OK27	Декоративна композиція	4,0	залік
OK28	Формоутворення, макетування та моделювання	3,0	залік
OK29	Айдентика	3,0	залік
OK30	Пластичне моделювання	3,0	залік

OK31	Композиція в дизайні	4,0	залік
OK32	Декоративна пластика	3,0	залік
OK33	Практична підготовка	15,0	
OK33.1	Художньо-ознайомлювальна практика	5,0	залік
OK33.2	Художньо-технологічна практика	5,0	залік
OK33.3	Художньо-проектна практика	5,0	залік
OK34	Кваліфікаційна робота	6,0	публічний захист
Загальний обсяг обов'язкових компонентів		180,0	
ФАКУЛЬТАТИВНІ КОМПОНЕНТИ			
ФК1	Іноземна мова спецкурс	4,0	
ФК1.1	Іноземна мова спецкурс 1	2,0	залік
ФК1.2	Іноземна мова спецкурс 2	2,0	залік
ФК2	Фізичне виховання	12,0	
ФК2.1	Фізичне виховання 1	3,0	залік
ФК2.2	Фізичне виховання 2	3,0	залік
ФК2.3	Фізичне виховання 3	3,0	залік
ФК2.4	Фізичне виховання 4	3,0	залік
ВИБІРКОВІ КОМПОНЕНТИ			
Загальні компоненти			
ВК1	Дисципліни за вибором 1	3,0	залік
ВК2	Дисципліни за вибором 2	3,0	залік
ВК3	Дисципліни за вибором 3	3,0	залік
ВК4	Дисципліни за вибором 4	3,0	залік
Спеціальні (фахові) компоненти			
ВК5-ВК16	Дисципліни за профілізацією Графічний дизайн	48,0	
ВК5-ВК16	Дисципліни за профілізацією Дизайн інтер'єрів	48,0	
Загальний обсяг вибірових компонентів		60,0	
ЗАГАЛЬНИЙ ОБСЯГ ОПП		240,0	

2.2 Структурно-логічна схема ОПП Графічний дизайн

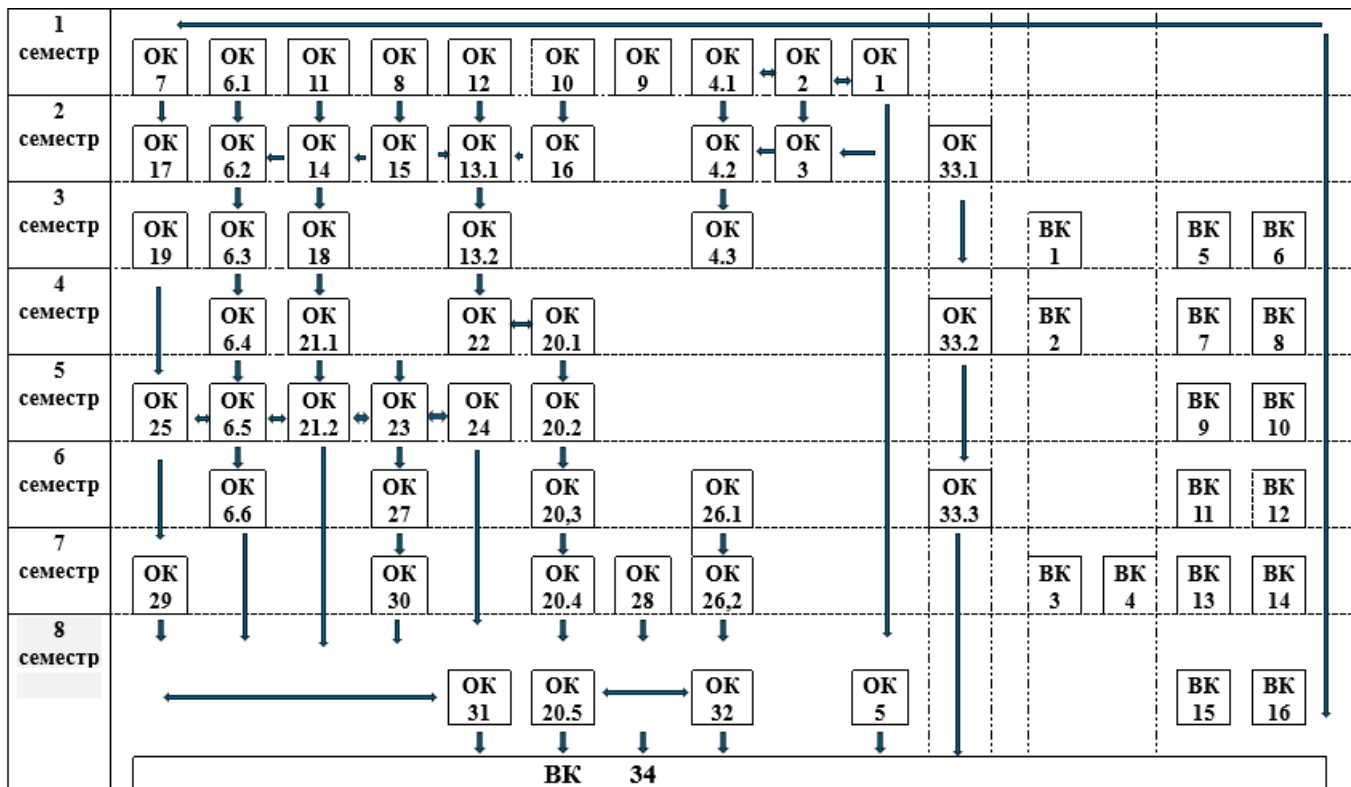

3. Форма атестації здобувачів вищої освіти

Атестація випускників за освітньо-професійною програмою Графічний дизайн спеціальності 022 Дизайн у формі публічного захисту кваліфікаційної роботи. Кваліфікаційна робота бакалавра завершується видачею диплому про присудження ступеня бакалавра з присвоєнням кваліфікації «бакалавр» дизайну, дизайнер-графік.

Кваліфікаційна робота бакалавра спеціальності «Дизайн» представляється у вигляді пояснювальної записки та графічна частина, а також макети в матеріалі. До захисту творчої роботи допускаються лише ті студенти, що виконали всі вимоги навчального плану підготовки бакалавра.

Кваліфікаційна робота передбачає розв'язання складної спеціалізованої задачі або практичної проблеми в сфері дизайну, що характеризується комплексністю і невизначеністю умов, із застосуванням певних теорій та методів дизайну. Кваліфікаційна робота має продемонструвати: вміння студента використовувати сформовані компетентності, логічно формулювати висновки, здатність запропонувати конкретні пропозиції та рекомендації за темою дослідження.

Кваліфікаційна робота не повинна містити академічного плагіату, фабрикації та фальсифікації.

Кваліфікаційна робота має бути розміщена на сайті ОДАБА або його структурного підрозділу, або у репозиторії закладу вищої освіти.

4. Матриця відповідності програмних компетентностей компонентам ОПП Графічний дизайн

	ЗК 1	ЗК 2	ЗК 3	ЗК 4	ЗК 5	ЗК 6	ЗК 7	ЗК 8	ЗК 9	ЗК 10	ЗК 11	ЗК 12	СК 1	СК 2	СК 3	СК 4	СК 5	СК 6	СК 7	СК 8	СК 9	СК 10	СК 11	СК 12	СК 13	
OK1					+	+	+		+								+									
OK2		+							+															+		
OK3	+								+	+								+								
OK4			+	+					+											+	+				+	
OK5	+				+	+	+																	+		
OK6	+					+						+				+						+	+			
OK7	+			+		+						+				+		+					+			
OK8	+			+				+		+		+						+								
OK9				+		+	+									+					+					
OK10	+				+	+				+						+					+		+			
OK11	+			+				+			+												+	+	+	
OK12				+		+				+	+	+								+				+		
OK13	+				+	+					+	+		+		+				+				+		
OK14						+						+				+					+	+	+			
OK15	+			+				+		+		+						+								
OK16						+						+			+							+	+			
OK17	+			+		+						+				+		+					+			
OK18						+						+				+					+	+	+			
OK19	+			+		+						+				+		+					+			
OK20	+					+					+	+	+	+	+	+	+	+	+	+					+	+
OK21						+						+				+					+	+	+			
OK22	+				+		+					+				+	+	+	+							
OK23	+			+			+		+				+		+						+			+		
OK24	+				+	+					+	+		+	+					+				+		
OK25	+				+	+							+		+	+							+			
OK26						+						+			+							+	+			
OK27	+				+		+					+				+	+	+	+							
OK28				+		+						+		+	+									+		
OK29	+				+		+					+				+	+	+	+							+
OK30	+				+		+					+				+	+	+	+							+
OK31						+						+			+							+	+			
OK32						+						+	+		+							+	+			
OK33	+			+	+	+						+	+											+	+	
OK34	+			+	+	+						+	+											+	+	

5. Матриця забезпечення програмних результатів навчання (ПРН)

Відповідними освітніми компонентами ОПП Графічний дизайн

	ПРН 1	ПРН 2	ПРН 3	ПРН 4	ПРН 5	ПРН 6	ПРН 7	ПРН 8	ПРН 9	ПРН 10	ПРН 11	ПРН 12	ПРН 13	ПРН 14	ПРН 15	ПРН 16	ПРН 17	ПРН 18	ПРН 19	ПРН 20	ПРН 21	
ОК 1							+					+	+	+							+	
ОК 2		+						+	+	+												+
ОК 3													+	+	+							+
ОК 4					+		+			+			+	+	+							+
ОК 5	+																		+			+
ОК 6						+	+		+	+					+							+
ОК 7							+	+	+						+			+				+
ОК 8													+	+								+
ОК 9										+				+					+	+	+	+
ОК 10							+	+		+	+											+
ОК 11						+				+					+	+						+
ОК 12							+		+	+							+					+
ОК 13							+		+	+							+					+
ОК 14							+	+	+													+
ОК 15													+	+								+
ОК 16						+	+		+	+					+							+
ОК 17							+	+	+						+			+				+
ОК 18							+	+	+													+
ОК 19							+	+	+						+			+				+
ОК 20	+		+	+	+	+	+	+				+			+			+	+	+	+	+
ОК 21							+	+	+													+
ОК 22							+	+	+													+
ОК 23	+		+				+	+	+			+					+	+				+
ОК 24							+		+	+							+					+
ОК 25			+			+	+			+		+				+	+			+	+	+
ОК 26						+	+		+	+					+					+	+	+
ОК 27							+	+	+											+	+	+
ОК 28				+		+			+	+								+		+	+	+
ОК 29							+	+	+											+	+	+
ОК 30							+	+	+													+
ОК 31						+	+		+	+					+					+	+	+

**Перелік нормативних документів,
на яких базується ОПП Графічний дизайн**

1. Закон «Про вищу освіту». База даних «Законодавство України». ВР України <https://zakon.rada.gov.ua/go/1556-18>
2. Національний «Класифікатор професій» ДК 003:2010 (зі змінами). База даних «Законодавство України». ВР України <https://zakon.rada.gov.ua/go/va327609-10>
3. Постанова Кабінету Міністрів України від 30 грудня 2015 р. № 1187 «Ліцензійні умови провадження освітньої діяльності закладів освіти» <https://zakon.rada.gov.ua/go/1187-2015-%D0%BF>
4. Рівні Національної рамки кваліфікацій.
<https://mon.gov.ua/ua/osvita/nacionalna-ramka-kvalifikacij/rivni-nacionalnoyi-ramki-kvalifikacij>
5. Стандарт вищої освіти зі спеціальності 022 Дизайн галузі знань 02 Культура і мистецтво, затвердженого наказом Міністерства освіти і науки України «Про затвердження стандарту вищої освіти за спеціальністю 022 «Дизайн» для першого (бакалаврського) рівня вищої освіти» від 13 грудня 2018 року № 1391.
<https://mon.gov.ua/ua/osvita/visha-osvita/naukovo-metodichna-rada-ministerstva-osviti-i-nauki-ukrayini/zatverdzeni-standarti-vishoyi-osviti>