

МІНІСТЕРСТВО ОСВІТИ І НАУКИ УКРАЇНИ

ОДЕСЬКА ДЕРЖАВНА АКАДЕМІЯ БУДІВНИЦТВА ТА АРХІТЕКТУРИ



«ЗАТВЕРДЖЕНО»

Ректор академії

А. Ковров

« ____ » _____ 2024 року

ПРОЕКТ

ОСВІТНЬО-ПРОФЕСІЙНА ПРОГРАМА

**Містобудування
другого (магістерського) рівня вищої освіти
за спеціальністю 191 Архітектура та містобудування
галузі знань 19 Архітектура та будівництво
Кваліфікація: магістр з архітектури та містобудування**

Рекомендації та зауваження прошу надсилати на електронну адресу гаранта освітньо-професійної програми к. арх., доц. Сторожук Світлані Сергіївні – storozhuk_svetlana@odaba.edu.ua

ПЕРЕДМОВА

1. РОЗРОБЛЕНО

Освітньо-професійну програму «Містобудування» відповідно до Стандарту вищої освіти другого (магістерського) рівня галузі знань 19 Архітектура та будівництво спеціальності 191 Архітектура та містобудування, що затверджено і введено в дію Наказом Міністерства освіти і науки України від 09.05.2022 р. № 418 розроблено робочою групою Одеської державної академії будівництва та архітектури у складі:

Сторожук Світлана Сергіївна	кандидат архітектури, доцент, в. о. завідувача кафедри містобудування Одеської державної академії будівництва та архітектури, гарант освітньої програми;
Савицька Ольга Степанівна	кандидат архітектури, доцент, професор кафедри містобудування Одеської державної академії будівництва та архітектури;
Глазирин Володимир Львович	кандидат архітектури, професор, Народний архітектор України, професор кафедри містобудування Одеської державної академії будівництва та архітектури;
Халін Володимир В'ячеславович	директор ТОВ «Інститут міської регенерації дизайну», глава ГО «Асоціація архітекторів Одеси»;
Овсянкін Олександр Петрович	директор ТОВ «МЕТРИКА», член ГО «Асоціація архітекторів Одеси», глава ГО «ЮА – Протект», член ГО «Плідна Праця»;
Радева Маргаріта Михайлівна	здобувач другого (магістерського) рівня вищої освіти за ОПІ «Містобудування» спеціальності 191 «Архітектура та містобудування» ОДАБА

2. ЗАТВЕРДЖЕНО ТА НАДАНО ЧИННОСТІ

Вченою радою Одеської державної академії будівництва та архітектури протокол № __ від «__» _____ 2024 року

3. ВВЕДЕНО в дію з 01 вересня 2024 року

на зміну Освітньо-професійної програми «Містобудування» спеціальності 191 «Архітектура та містобудування» другого рівня вищої освіти, що затверджена Вченою радою академії 26.05.2022 р., протокол № 11.

4. ВІДОМОСТІ ЩОДО АКРЕДИТАЦІЇ

Сертифікат про акредитацію № 6930 від 17 січня 2024 р. Термін дії до 16 січня 2025 р.

**1. Профіль освітньо-професійної програми
«Містобудування»
спеціальності 191 «Архітектура та містобудування»**

1 - Загальна інформація	
Повна назва вищого навчального закладу та структурного підрозділу	Одеська державна академія будівництва та архітектури, Архітектурно-художній інститут, Кафедра містобудування
Ступінь вищої освіти та назва кваліфікації мовою оригіналу	Другий (магістерський) рівень Магістр з архітектури та містобудування
Офіційна назва освітньої програми	Освітньо-професійна програма «Містобудування»
Тип диплому та обсяг освітньої програми	Диплом магістра одиничний, 90 кредитів ЄКТС
Наявність акредитації	Сертифікат про акредитацію № 6930 від 17 січня 2024 р. Термін дії до 16 січня 2025 р.
Цикл / рівень	НРК України – 7 рівень, FQ-EHEA – другий цикл, EQF LLL – 7 рівень
Передумови	Наявність ОР «бакалавр», ОКР «спеціаліст», ЄВІ з іноземної мови, фахове вступне випробування
Мова викладання	Українська / Англійська
Термін дії освітньої програми	до введення в дію наступної редакції
Інтернет – адреса постійного розміщення опису освітньої програми	https://odaba.edu.ua/education/educ-programs/urban-development-m

2 - Мета освітньої програми	
<p>Формування у студентів професійних знань та умінь у галузі архітектури та містобудування для створення містобудівного середовища, сприятливого для життєдіяльності людини, забезпечуючи збереження історичного та природного довкілля, особливостей планувальної структури, природних і природно-антропогенних ландшафтів.</p>	
3 - Характеристика освітньої програми	
<p>Предметна область (галузь знань, спеціальність, напрям підготовки)</p>	<p>Галузь знань 19 Архітектура та будівництво Спеціальність 191 «Архітектура та містобудування»; «Містобудування».</p> <p>- Об'єкти вивчення та діяльності: об'єкти архітектурної діяльності (об'єкти архітектури, містобудування та ландшафтної архітектури) – будинки і споруди житлового, цивільного, комунального, промислового та іншого призначення; їх інтер'єри та обладнання; архітектурно-містобудівні комплекси; об'єкти транспортної та інженерної інфраструктури, благоустрою, садово-паркової та ландшафтної архітектури, монументального і декоративно-прикладного мистецтва; території (частини території) адміністративно-територіальних одиниць і населених пунктів; реконструкція та реставрація об'єктів архітектури та містобудування, теорія архітектурно-містобудівної діяльності. Розробка наукових основ архітектурних та містобудівних вишукувань, проектування, будівництва, реновації, реставрації та експлуатації будівель, споруд та об'єктів. Рішення містобудівних проблем, завдань у відповідній архітектурній галузі, що мають важливе соціально-економічне або господарське значення. Експериментальне модулювання об'єктів архітектури та містобудування, що містить творчий пошук архітектурного рішення та його втілення, координацію дій учасників розробки всіх складових частин проєктів, планування та благоустрій територій, будівництво (нове будівництво, реновація, реставрація, капітальний ремонт) будівель і споруд.</p> <p>- Цілі навчання: набуття здатності розв'язати задачі дослідницького та інноваційного характеру у сфері архітектури та містобудування. Підготовка фахівців, які володіють необхідними компетентностями для застосування їх в професійній галузі підчас вирішення проєктної архітектурної та містобудівної задачі високого рівня складності, досконало володіти своєю спеціальністю, бути здатним до засвоєння нових знань, прогресивних технологій з урахуванням соціальних та інноваційних вимог, закладених в міжнародних</p>

	<p>принципах сталого розвитку міст і регіонів та використанням їх у фаховій діяльності.</p> <p>- Теоретичний зміст предметної області: поняття, концепції та принципи архітектурно-містобудівної діяльності; проектування, зведення, експлуатація, утримання, реновація, реставрація архітектурних і містобудівних об'єктів, теоретичні основи інноваційних архітектурних технологій; прогнозування екологічних, економічних, соціальних та інших наслідків матеріалізації проектів і спеціалізованих комплексних завдань у галузі знань 19 Архітектура та будівництво.</p> <p>- Методи, методики та технології: збору, систематизації інформації, виконання натурних обмірів, формулювання та перевірки гіпотез і обґрунтування концепцій; моделювання, методи дослідження і проектування об'єктів архітектури та містобудування, технології здійснення авторського нагляду, сучасні цифрові технології.</p> <p>- Інструментарій та обладнання: картографічні матеріали, технічні засоби обстеження об'єктів, архітектурно-проектне креслярське обладнання, системи обробки інформації, устаткування та програмне забезпечення, необхідне для натурних, лабораторних та дистанційних досліджень будови та властивостей архітектурних об'єктів та містобудівних систем різного рівня та походження; програмне забезпечення моделювання об'єктів архітектури та містобудування, матеріали та інструментарій для макетування.</p>
Орієнтація освітньої програми	<p>Освітньо-професійна, орієнтована на підготовку фахівців у галузі архітектури та містобудування, які володіють необхідними компетентностями для здійснення професійної та / або дослідницько-інноваційної діяльності.</p>
Основний фокус освітньої програми	<p>Формування професійних компетентностей в галузі містобудування та ландшафтної архітектури, необхідних для інноваційної, дослідної та проектної діяльності. Ключові слова: містобудування; ландшафтна архітектура; містобудівне проектування; планування міст; благоустрій територій; транспортна інфраструктура; нове будівництво, реновація, реставрація та реконструкція архітектурно-містобудівних об'єктів.</p>
Особливості програми	<p>Освітньо-професійна програма охоплює широке коло сучасних інноваційних векторів розвитку теорії і практики архітектури та містобудування, що формує актуалізовану теоретико-прикладну базу для практичної діяльності в галузі містобудування та ландшафтної архітектури, участь у передпроектних дослідженнях, конференціях, студентських всеукраїнських і міжнародних конкурсах; можливість навчання</p>

	в закордонних вищих навчальних закладах (https://odaba.edu.ua/international-activities)
4 - Придатність випускників до працевлаштування та подальшого навчання	
Придатність до працевлаштування	<p>Установи та організації, що працюють у сфері архітектури, містобудування, ландшафтної архітектури, реконструкції і реставрації архітектурних об'єктів, дизайну архітектурного середовища та будівництва, органи державного управління та місцевого самоврядування, заклади вищої освіти.</p> <p>За Національним класифікатором України: Класифікатор професій ДК003:2010. магістр з архітектури та містобудування зі спеціальності 191 «Архітектура та містобудування» може залучатися до таких видів архітектурної діяльності:</p> <p>2141.1 – Молодший науковий співробітник (архітектура, планування міст);</p> <p>2141.2 – Архітектор;</p> <p>2141.2 – Архітектор з реставрації пам'яток архітектури та містобудування;</p> <p>2141.2 – Інженер-проектувальник (планування міст)</p>
Подальше навчання	Третій (освітньо-науковий / освітньо-творчий) рівень вищої освіти – 8 рівень Національної рамки кваліфікацій
5 - Викладання та оцінювання	
Підходи до викладання та навчання	<p>Підходи, що використовуються у викладанні містять методи та технології сучасного навчання, передбачені освітньою програмою з набуттям компетентностей, достатніх для продукування нових ідей, розв'язання комплексних проблем у професійній галузі, самостійна робота з джерелами інформації у бібліотеці академії та у наукових бібліотеках України, інформаційна підтримка щодо участі в конкурсах на отримання наукових стипендій і грантів; активна робота у складі проектних команд, участь у розробці звітних матеріалів, реєстраційних та облікових документів, оформленні патентів на винаходи. Оволодіння методологією дослідницької роботи, навичками презентації її результатів українською та іноземною мовами. Проведення самостійного дослідження з використанням ресурсної бази академії та партнерів.</p> <p>Викладення проводиться у вигляді: лекцій, інтерактивних лекцій, семінарів, практичних занять, самостійного навчання на основі підручників та конспектів, консультації з викладачами; у тому числі виконання індивідуальних завдань – курсових, розрахунково-графічних та контрольних робіт; курсових проектів; професійних практик; дипломного проектування.</p>

<p>Методи оцінювання</p>	<p>Система оцінювання освітньої складової включає заліки, усні презентації, поточний та підсумковий контроль результатів навчання, семестрова атестація.</p> <p>Поточний контроль знань проводиться у формі письмової роботи (тестування, автоматизоване тестування), виступів на семінарах (практичних заняттях) та конференціях, підготовки презентації.</p> <p>Семестрова атестація проходить результатами екзаменаційних сесій; курсових робіт та проєктів; державна атестація у формі захисту кваліфікаційної (дипломної) роботи; ректорський контроль; експертна перевірка залишкових знань студентів.</p> <p>Підсумковий контроль знань проводиться у вигляді диференційованого заліку або екзамену в усній або письмовій формі за 100-бальною шкалою ЄКТС (ECTS), національною 4-х бальною шкалою («відмінно», «добре», «задовільно», «незадовільно») і вербальною («зараховано», «не зараховано»).</p>
<p>6 – Програмні компетентності</p>	
<p>Інтегральна компетентність (ІК)</p>	<p>ІК. Здатність розв'язувати задачі дослідницького та/або інноваційного характеру у сфері архітектури та містобудування.</p>
<p>Загальні компетентності (ЗК)</p>	<p>ЗК1. Здатність до абстрактного мислення, аналізу та синтезу.</p> <p>ЗК2. Здатність спілкуватися державною мовою як усно, так і письмово.</p> <p>ЗК3. Здатність спілкуватися іноземною мовою.</p> <p>ЗК4. Здатність використовувати інформаційні та комунікаційні технології.</p> <p>ЗК5. Прагнення до збереження навколишнього середовища.</p> <p>ЗК6. Здатність діяти на основі етичних міркувань (мотивів).</p> <p>ЗК7. Знання та розуміння предметної області та розуміння професійної діяльності.</p> <p>ЗК8. Здатність спілкуватися з представниками інших професійних груп різного рівня (з експертами з інших галузей знань/видів економічної діяльності).</p>
<p>Спеціальні (фахові) компетентності</p>	<p>СК1. Здатність інтегрувати знання та розв'язувати складні задачі архітектури та містобудування у широких або мультидисциплінарних контекстах.</p>

ості визначені Стандартом ВО (СК)	СК2. Здатність розв'язувати проблеми архітектури та містобудування у нових або незнайомих середовищах за наявності неповної або обмеженої інформації з урахуванням аспектів соціальної та етичної відповідальності.
	СК3. Здатність аналізувати, розробляти та впроваджувати архітектурно-містобудівні рішення з урахуванням соціально-демографічних, національно-етнічних, природно-кліматичних, інженерно-технічних чинників та санітарно-гігієнічних, безпекових, енергозберігаючих, екологічних, техніко-економічних вимог.
	СК4. Здатність продовжувати навчання з високим ступенем автономії.
	СК5. Здатність розробляти і реалізовувати проекти у сфері архітектури та містобудування.
	СК6. Здатність аналізувати міжнародний та вітчизняний досвід, збирати, накопичувати і використовувати інформацію, необхідну для розв'язання задач дослідницького та інноваційного характеру у сфері архітектури та містобудування.
	СК7. Здатність до проектного моделювання і дослідження концептуальних, натурних та комп'ютерних моделей об'єктів архітектури та містобудування.
	СК8. Здатність розробляти завдання на архітектурно-містобудівне проектування, організувати процес проектування з використанням даних щодо натурних обстежень, обмірних робіт, містобудівного розрахунку об'єкту проектування.
	СК9. Здатність управляти робочими процесами у сфері архітектури та містобудування, які є складними, непередбачуваними та потребують нових стратегічних підходів.
	СК10. Здатність генерувати нові ідеї та розробляти інноваційні рішення у сфері архітектури та містобудування.
	СК11. Здатність критично осмислювати проблеми архітектури та містобудування.
	Спеціальні (фахові) компетентні ості, визначені
СК13. Здатність володіти та використовувати методологічні основи наукових досліджень в галузі містобудування та ландшафтної архітектури.	

закладом вищої освіти (СК)	СК14. Здатність до використання комплексного дослідження містобудівного простору в умовах реставрації пам'яток культурної спадщини, реконструкції, реновації та проектування містобудівних об'єктів.
	СК15. Здатність досліджувати, виявляти та вирішувати проблеми планування ландшафтно-просторової організації міста та формування містобудівного середовища.
	СК16. Здатність володіти основами благоустрою та озелененням міських територій, охорони та відновленням порушених ландшафтів.
	СК17. Здатність володіти та використовувати інноваційні технології в проектному процесі.
	СК18. Здатність використовувати сучасні методи естетичної організації містобудівного простору.
	СК19. Здатність володіти культурологічними аспектами містобудування для розвитку туристично-рекреаційного середовища.
	СК20. Здатність досліджувати та застосовувати сучасні інноваційні технології в транспортну та інженерну інфраструктуру міста; володіти основами проектування та реновації транспортної системи міста.
7 – Програмні результати навчання (ПРН)	
ПРН1. Мати спеціалізовані концептуальні знання, що включають сучасні наукові здобутки у сфері архітектури та містобудування і є основою для оригінального мислення та проведення досліджень.	
ПРН2. Мати спеціалізовані уміння/навички розв'язання проблем, необхідні для проведення досліджень та/або провадження інноваційної діяльності у сфері архітектури та містобудування з метою розвитку нових знань та процедур.	
ПРН3. Здійснювати передпроектний аналіз архітектурно-містобудівних об'єктів і територій.	
ПРН4. Розуміти і застосовувати у практичній діяльності теоретичні і практичні засади проектування інноваційних об'єктів містобудування, житлових, громадських, промислових будівель і споруд, реконструкції і реставрації архітектурних об'єктів, методи досягнення раціонального архітектурно-планувального, об'ємно-просторового, конструктивного рішення, забезпечення соціально-економічної ефективності, екологічності, енергоефективності.	
ПРН5. Знати, розуміти та оцінювати характеристики сучасних будівельних матеріалів, виробів і технологій, враховувати їх особливості при розробці інноваційних проектних рішень будівель і споруд, в проектах благоустрою міських і ландшафтних територій, при реконструкції та реставрації пам'яток архітектури і містобудування.	

ПРН6. Забезпечувати гармонізацію об'єктів архітектури і предметного середовища, зокрема із застосуванням принципів і методів теорії дизайну архітектурного середовища.
ПРН7. Здійснювати проектне моделювання, обирати цифрові технології та програмні засоби для розв'язання задач дослідницького та інноваційного характеру, розробки і реалізації проектів у сфері архітектури та містобудування, оформлення відповідної наукової та технічної документації, виготовлення макетів і наочних ілюстративних матеріалів.
ПРН8. Організовувати роботу над комплексними архітектурно-містобудівними проектами, співпрацю з замовниками та громадськістю при розробці, узгодженні і публічному обговоренні архітектурних проектів; зрозуміло доносити власні висновки та аргументацію до фахівців і нефахівців.
ПРН9. Застосовувати енергоефективні та інші інноваційні технології при проведенні наукових архітектурно-містобудівних досліджень та прийнятті комплексних архітектурно-містобудівних рішень.
ПРН10. Обговорювати результати професійної діяльності, досліджень та інноваційних проектів у сфері архітектури та містобудування державною та іноземною мовами усно і письмово.
ПРН11. Приймати ефективні рішення у сфері архітектури та містобудування, розробляти і порівнювати альтернативи, враховувати обмеження, оцінювати можливі побічні наслідки та ризики.
ПРН12. Знати і застосовувати у практичній діяльності законодавство і нормативну базу щодо проведення досліджень та розробки архітектурно-містобудівних проектів.
ПРН13. Обґрунтовувати безпекові, санітарно-гігієнічні, екологічні, інженерно-технічні і техніко-економічні рішення і показники у комплексному архітектурно-містобудівному проектуванні.
ПРН14. Здійснювати авторський нагляд за реалізацією проектів у сфері архітектури та містобудування.
ПРН15. Аналізувати міжнародний та вітчизняний досвід щодо проектування об'єктів архітектури та містобудування.
Програмні результати навчання, визначені закладом вищої освіти (ПРН)
ПРН16. Використовувати методологічні основи наукових досліджень в галузі містобудування та ландшафтної архітектури та методику передпроектного містобудівного аналізу, засновану на принципах міждисциплінарних зв'язків; застосовувати результати комплексного дослідження містобудівного простору в об'єктах експериментального і реального містобудівного проектування.
ПРН17. Володіти основними принципами та проблемами планування ландшафтно-просторової організації міста та формування містобудівного середовища. Визначити компоненти міського ландшафту, сучасні технології, що застосовуються для озеленення та благоустрою міських територій, охорони та відновлення порушених ландшафтів. Проектувати об'єкти

ландшафтної архітектури в міському середовищі; проектувати відкриті простори в житловому середовищі.	
ПРН18. Виявляти та оцінювати проблеми містобудівного середовища; визначати взаємозв'язок між якістю життя людей і навколишнім їх містобудівним середовищем. Застосовувати сучасні методи соціологічного дослідження в містобудуванні та інноваційні технології в проектному процесі.	
ПРН19. Застосовувати основні поняття і дослідницький апарат структурного аналізу для вирішення проблем просторової організації міст. Використовувати сучасні методи естетичної організації містобудівного простору та засоби гармонізації загального композиційного рішення середовища. Виявляти культурологічні аспекти містобудування для розвитку сприятливого містобудівного та туристично-рекреаційного середовища.	
ПРН20. Аналізувати та застосовувати сучасні інноваційні технології в транспортну та інженерну інфраструктуру міста; виявляти транспортні проблеми сучасного міста; розробляти сучасну вулично-дорожню мережу міста та проекти реновації транспортної системи міста.	
8 – Ресурсне забезпечення реалізації програми	
Кадрове забезпечення	Кадрове забезпечення освітньо-професійної програми «Містобудування» складається з науково-педагогічних працівників, які працюють за основним місцем роботи ОДАБА і відповідають Ліцензійним умовам провадження освітньої діяльності закладами освіти. Кількісні та якісні показники рівня наукової та професійної активності науково-педагогічних працівників, які забезпечують навчальний процес за освітньо-професійною програмою, повністю відповідають Постанові Кабінету Міністрів України від 30 грудня 2015 р. №1187 «Про затвердження Ліцензійних умов провадження освітньої діяльності».
Матеріально-технічне забезпечення	Матеріально-технічне забезпечення освітньо-професійної програми «Містобудування» відповідає Ліцензійним умовам провадження освітньої діяльності закладами освіти: навчальні аудиторії забезпечені мультимедійним обладнанням на понад 30 відсотків; в комп'ютерних класах ОДАБА встановлені комп'ютери з ліцензійними операційними системами та прикладним програмним забезпеченням, що дозволяють навчатися програмам, якими користуються архітектурні та проектні підприємства. Вищий навчальний заклад забезпечує соціально-побутову інфраструктуру – гуртожитки, пункти харчування (їдальня, буфети), стадіон та спортзали, бібліотека з читальним залом, актовий зал.
Інформаційне та навчально-	Здобувачі, що навчаються за освітньо-професійною програмою «Містобудування» можуть використовувати електронний бібліотечно-інформаційний ресурс https://odaba.edu.ua/rus/library/electronic-resources , отримувати

методичне забезпечення	доступ до видань різними мовами, включаючи монографії, навчальні посібники, підручники, словники тощо. Методичний матеріал надається як у друкованому вигляді, так і в електронній формі, зокрема силабуси розміщено на сайті академії https://odaba.edu.ua/education/educ-programs/urban-development-m Система інформаційно-комунікаційного навчання забезпечує доступ до навчально-методичних матеріалів через інтерактивну освітню платформу G Suite for Education. Функціонують сайти академії https://odaba.edu.ua та кафедри https://tinyurl.com/mw3wycya
9 – Академічна мобільність	
Національна кредитна мобільність	Здійснюється на підставі двосторонніх договорів між академією та закладами вищої освіти України та існуючих національних програм. Передбачається перезарахування частини кредитів ЄКТС відповідної освітньої програми, отриманих в інших закладах вищої освіти України https://odaba.edu.ua/upload/files/Poryadok_viznannya_rezultativ_neformalnogo_ta_abo_informalnogo_navchannya.pdf
Міжнародна кредитна мобільність	Міжнародна академічна мобільність реалізується на підставі міжнародних договорів про співробітництво, міжнародних програм і проектів, договорів про співробітництво з іноземними закладами вищої освіти. Основна міжнародна кредитна мобільність здійснюється згідно програм DAAD та Магістерських програм https://odaba.edu.ua/international-activities/international-programs-and-projects
Навчання іноземних здобувачів вищої освіти	Навчання іноземних студентів за освітньо-професійною програмою «Містобудування» здійснюється на підставі Наказа МОН від 18.07.2019 № 944-л та згідно з «Правилами прийому до ОДАБА» https://odaba.edu.ua/enrollee/acceptance-commission та відповідними «Положеннями Центру підготовки спеціалістів із зарубіжних країн ОДАБА» https://odaba.edu.ua/foreign-students Мова навчання за освітньою програмою українська / англійська

2. Перелік компонентів освітньо-професійної програми та їх логічна послідовність

2.1 Перелік компонентів освітньо-професійної програми

Код н/д	Компоненти освітньої програми (навчальні дисципліни, практики, кваліфікаційна робота)	Кількість кредитів	Форма підсумк. Контролю
1	2	3	4
ОБОВ'ЯЗКОВІ КОМПОНЕНТИ ОПП			
Загальні компоненти			
ОК 1	Екологічне обґрунтування архітектурно-будівельних рішень	3,0	залік
ОК 2	Іноземна мова	3,0	залік
	Всього	6,0	
Спеціальні (фахові) компоненти			
ОК 3	Містобудівне проектування	17,0	залік
ОК 4	Енергозбереження в архітектурі та містобудуванні	3,0	іспит
ОК 5	Методологія наукових досліджень	3,0	іспит
ОК 6	Комп'ютерне моделювання	3,0	залік
ОК 7	Ландшафтно-просторова організація міста	3,0	залік
ОК 8	Інновації та технології проектного процесу	3,0	іспит
ОК 9	Естетика міського та природного довкілля	3,0	іспит
ОК 10	Сучасна транспортна та інженерна інфраструктура міста	3,0	залік
ОК 11	Проектно-дослідницька практика	5,0	залік
ОК 12	Переддипломна практика	6,0	залік
ОК 13	Кваліфікаційна робота	9,0	публічний захист
	Всього	58,0	
	Загальний обсяг обов'язкових компонентів	64,0	
ВИБІРКОВІ КОМПОНЕНТИ			

Загальні компоненти – 6 кредитів			
ВК 1	Дисципліна за вибором 1	3,0	залік
ВК 2	Дисципліна за вибором 2	3,0	залік
	Філософія творчості		
	Професійна та цивільна безпека		
	Ораторське мистецтво		
	Психологія особистості		
Спеціальні (фахові) компоненти – 20 кредити			
ВК 3	Дисципліна за вибором 3	3,0	залік
ВК 4	Дисципліна за вибором 4	3,0	залік
ВК 5	Дисципліна за вибором 5	4,0	залік
ВК 6	Дисципліна за вибором 6	4,0	залік
ВК 7	Дисципліна за вибором 7	3,0	залік
ВК 8	Дисципліна за вибором 8	3,0	залік
	Реновація міських територій		
	Промислова інфраструктура міста і міських агломерацій		
	Культурологічні аспекти туристично-рекреаційного середовища		
	Благоустрій та озеленення міських територій		
	Регулювання містобудівної діяльності		
	Містобудівний кадастр		
	Управління проектами		
	Управління природоохоронною діяльністю		
	Сучасні будівельні матеріали та конструкції		
	Ландшафтний дизайн та дизайн обладнання середовищних систем		
	Особливості проектування спортивних будівель та споруд		
	Інженерне забезпечення будівель з використанням енергозберігаючих технологій		
	Урбаністичний простір		
	Художнє проектування та колористика в дизайні архітектурного середовища		
	Сучасні методи в практиці реставрації архітектурних об'єктів		
	Сучасні архітектурно-конструктивні рішення висотних будівель		
	Загальний обсяг вибірових компонентів	26,0	
	ЗАГАЛЬНИЙ ОБСЯГ	90,0	

Структурно-логічна схема освітньо-професійної програми

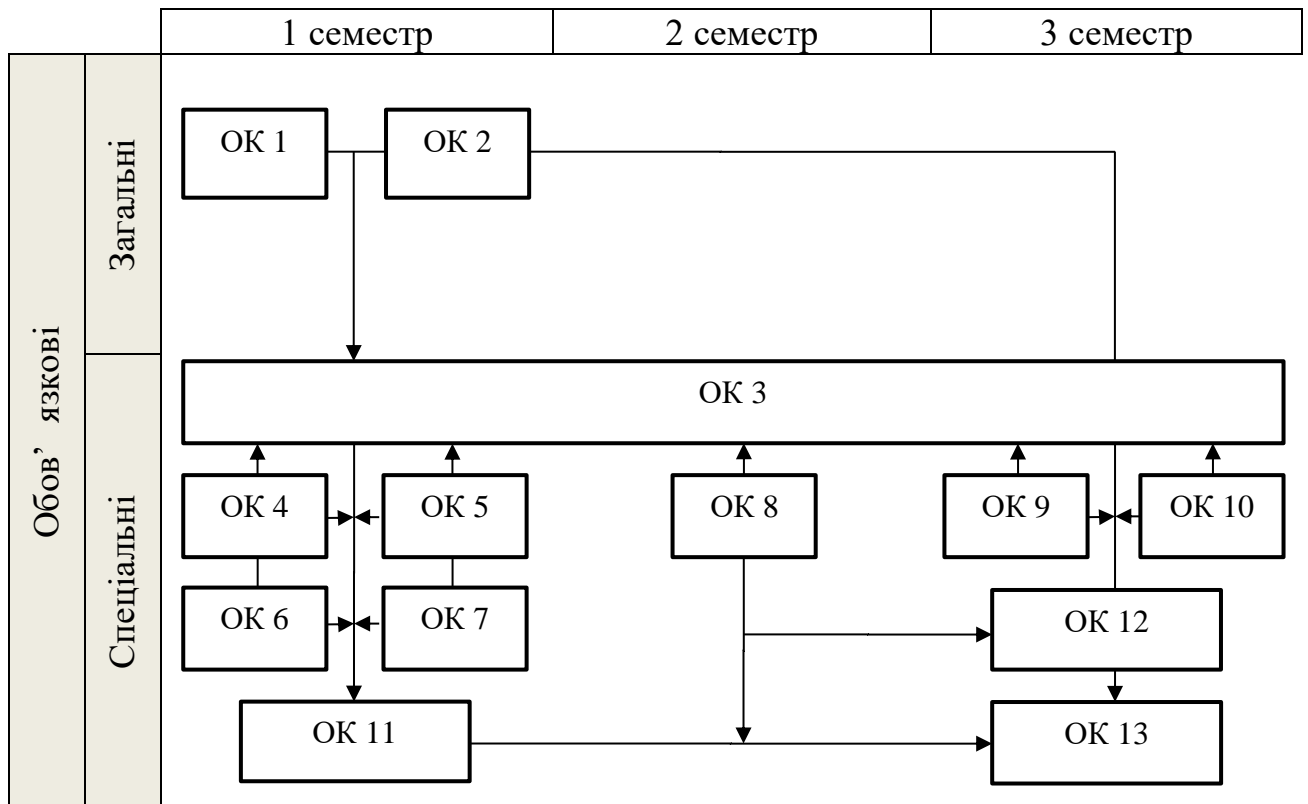

3. Форма атестації здобувачів вищої освіти

Атестація випускників освітньо-професійної програми «Містобудування» за спеціальністю 191 «Архітектура та містобудування» проводиться у формі публічного захисту кваліфікаційної (дипломної) роботи та завершується видачою документу встановленого зразка про присудження йому ступеня магістра із присвоєнням кваліфікації: магістр з Архітектури та містобудування за освітньо-професійною програмою «Містобудування» спеціальності 191 «Архітектура та містобудування».

Кваліфікаційна робота передбачає розв'язання задачі дослідницького та/або інноваційного характеру у сфері архітектури та містобудування високого рівня складності, що мають важливе соціально-економічне або господарське значення, з урахуванням прогресивних технологій та інноваційних вимог, закладених в міжнародних принципах сталого розвитку міст і регіонів, із застосуванням теорій та методів у відповідній архітектурній галузі.

Кваліфікаційною роботою за освітньо-професійною програмою «Містобудування» є архітектурний проект з науково-дослідною складовою (пояснювальною запискою).

Кваліфікаційна робота не повинна містити плагіату, фальсифікації та фабрикації.

4. Матриця відповідності програмних компетентностей компонентам ОПП

4.1. Матриця відповідності програмних компетентностей обов'язковим компонентам ОПП

	ОК 1	ОК 2	ОК 3	ОК 4	ОК 5	ОК 6	ОК 7	ОК 8	ОК 9	ОК 10	ОК 11	ОК 12	ОК 13
ІК	+	+	+	+	+	+	+	+	+	+	+	+	+
ЗК1	+		+	+	+		+		+	+	+	+	+
ЗК2		+			+						+	+	+
ЗК3		+			+						+	+	+
ЗК4		+	+	+	+	+		+	+	+	+	+	+
ЗК5	+		+	+	+		+		+	+	+		+
ЗК6		+	+		+			+	+		+	+	+
ЗК7	+		+	+	+	+	+	+		+	+	+	+
ЗК8	+	+	+	+	+			+		+	+	+	+
СК1	+	+	+	+	+	+	+	+	+	+	+	+	+
СК2	+		+				+	+	+		+	+	+
СК3	+		+	+	+	+	+	+	+	+	+	+	+
СК4		+			+	+		+					+
СК5	+		+	+		+	+	+		+	+		+
СК6	+	+	+	+	+		+	+	+	+	+	+	+
СК7			+		+	+				+	+		+
СК8	+		+			+	+	+		+	+	+	+
СК9		+	+	+				+			+		+
СК10			+	+	+	+		+		+	+	+	+
СК11				+	+			+	+	+		+	+
СК12	+	+	+		+		+		+		+	+	+
СК13			+		+				+			+	+
СК14	+		+		+				+	+	+	+	+
СК15	+		+		+		+				+	+	+
СК16	+		+				+			+	+	+	+
СК17	+		+	+			+	+		+	+	+	+
СК18			+				+		+		+	+	+
СК 19			+				+		+		+	+	+
СК 20			+		+		+	+		+	+	+	+

**5. Матриця забезпечення програмних результатів навчання (ПРН)
відповідними компонентами освітньої програми**

5.1. Матриця забезпечення програмних результатів навчання (ПРН)
обов'язковими компонентами ОПП

	ОК 1	ОК 2	ОК 3	ОК 4	ОК 5	ОК 6	ОК 7	ОК 8	ОК 9	ОК 10	ОК 11	ОК 12	ОК 13
ПРН 1					+	+	+					+	+
ПРН 2					+			+				+	+
ПРН 3			+		+							+	+
ПРН 4	+		+	+	+	+		+	+	+	+		+
ПРН 5	+			+			+	+	+	+	+	+	+
ПРН 6							+		+				+
ПРН 7			+		+	+		+		+	+	+	+
ПРН 8		+						+			+	+	+
ПРН 9				+	+	+		+		+		+	+
ПРН 10		+			+			+			+	+	+
ПРН 11	+		+	+						+	+		+
ПРН 12			+		+		+	+		+	+	+	+
ПРН 13	+		+	+			+			+			+
ПРН 14								+			+		+
ПРН 15			+		+		+		+			+	+
ПРН 16		+	+		+						+	+	+
ПРН 17	+		+				+			+	+	+	+
ПРН 18	+		+				+	+	+	+	+	+	+
ПРН 19			+						+		+	+	+
ПРН 20			+					+		+	+	+	+

Перелік нормативних документів, на яких базується освітньо-професійна програма

1. Стандарт вищої освіти другого (магістерського) рівня за спеціальністю 191 Архітектура та містобудування галузі знань 19 Архітектура та будівництво, 2022 – <https://mon.gov.ua/storage/app/media/vishcha-osvita/zatverdzeni%20standarty/2022/05/10/191-Arkh.ta.mistbud.mah.418-09.05.2022.pdf>
2. Стандарти і рекомендації щодо забезпечення якості в Європейському просторі вищої освіти (ESG) – https://ihed.org.ua/wp-content/uploads/2018/10/04_2016_ESG_2015.pdf
3. International Standard Classification of Education ISCED 2011 – <http://uis.unesco.org/sites/default/files/documents/international-standard-classification-of-education-isced-2011-en.pdf>
4. International Standard Classification of Education: Fields of education and training 2013 (ISCED-F 2013) – Detailed field descriptions – <http://uis.unesco.org/sites/default/files/documents/international-standard-classification-of-education-fields-of-education-and-training-2013-detailed-field-descriptions-2015-en.pdf>
5. Manual to Accompany the International Standard Classification of Education 2011- <http://uis.unesco.org/en/topic/international-standard-classification-education-isced>
6. Закон України «Про вищу освіту» - <http://zakon4.rada.gov.ua/laws/show/1556-18>.
7. Закон України «Про освіту» - <http://zakon5.rada.gov.ua/laws/show/2145-19>.
8. Національний класифікатор України: Класифікатор професій ДК 003:2010. – <https://zakon.rada.gov.ua/rada/show/va327609-10>
9. Національна рамка кваліфікацій, 2011 – <http://zakon4.rada.gov.ua/laws/show/1341-2011-п>.
10. Перелік галузей знань і спеціальностей, за якими здійснюється підготовка здобувачів вищої освіти 2015 – <http://zakon4.rada.gov.ua/laws/show/266-2015-п>
11. TUNING (для ознайомлення зі спеціальними (фаховими) та загальними компетентностями та прикладами стандартів – <http://www.unideusto.org/tuningeu/>
12. Національний освітній глосарій: вища освіта / 2-е вид., перероб. і доп. / авт.- уклад. : В. М. Захарченко, С. А. Калашнікова, В. І. Луговий, А. В. Ставицький, Ю. М. Рашкевич, Ж. В. Таланова / За ред. В.Г.Кременя.– К. : ТОВ «Видавничий дім «Плеяди», 2014.– 100 с. – <http://erasmusplus.org.ua/korysna-informatsiia/korysni-materialy/category/3-materialy-natsionalnoi-komandy-ekspertiv-shchodo-zaprovdzhennia-instrumentiv-bolonskoho-protseesu.html?download=83:hlosarii-terminiv-vyshchoi-osvity-2014-r-onovlene-vydannia-z-urakhuvanniam-polozhen-novoho-zakonu-ukrainy-pro-vyshchu-osvitu&start=80>
13. Рашкевич Ю.М. Болонський процес та нова парадигма вищої освіти – <http://erasmusplus.org.ua/korysna-informatsiia/korysni-materialy/category/3-materialy-natsionalnoi-komandy-ekspertiv-shchodo-zaprovdzhennia-instrumentiv-bolonskoho-protseesu.html?download=82:bolonskyi-protseesu-nova-paradyhma-vyshchoi-osvity-yu-rashkevych&start=80>
14. Розвиток системи забезпечення якості вищої освіти в Україні: інформаційно-аналітичний огляд – <http://erasmusplus.org.ua/korysna-informatsiia/korysni-materialy/category/3-materialy-natsionalnoi-komandy-ekspertiv-shchodo-zaprovdzhennia-instrumentiv-bolonskoho-protseesu.html?download=88:rozvytok-systemy-zabezpechennia-iakosti-vyshchoi-osvity-ukrainy&start=80>